

**1** Térreo Existente  
1 : 75

Tabela de Janelas				
Tipo	Quant.	Largura	Altura	Código
Janela de Correr 4 Folhas	1	300 cm	120 cm	J18
Janela de Correr 4 Folhas	2	200 cm	120 cm	J28
Janela de Correr 4 Folhas	2	200 cm	150 cm	J21
Janela Basculante	1	75 cm	60 cm	J20

Tabela de Portas				
Tipo	Quant.	Largura	Altura	Código
Porta de Abrir	5	80 cm	210 cm	P1
Porta de Abrir de Vidro	1	100 cm	210 cm	P2
Porta de Abrir	1	70 cm	210 cm	P3
Porta de Abrir	1	75 cm	130 cm	P7

**1** Painel de Vidro

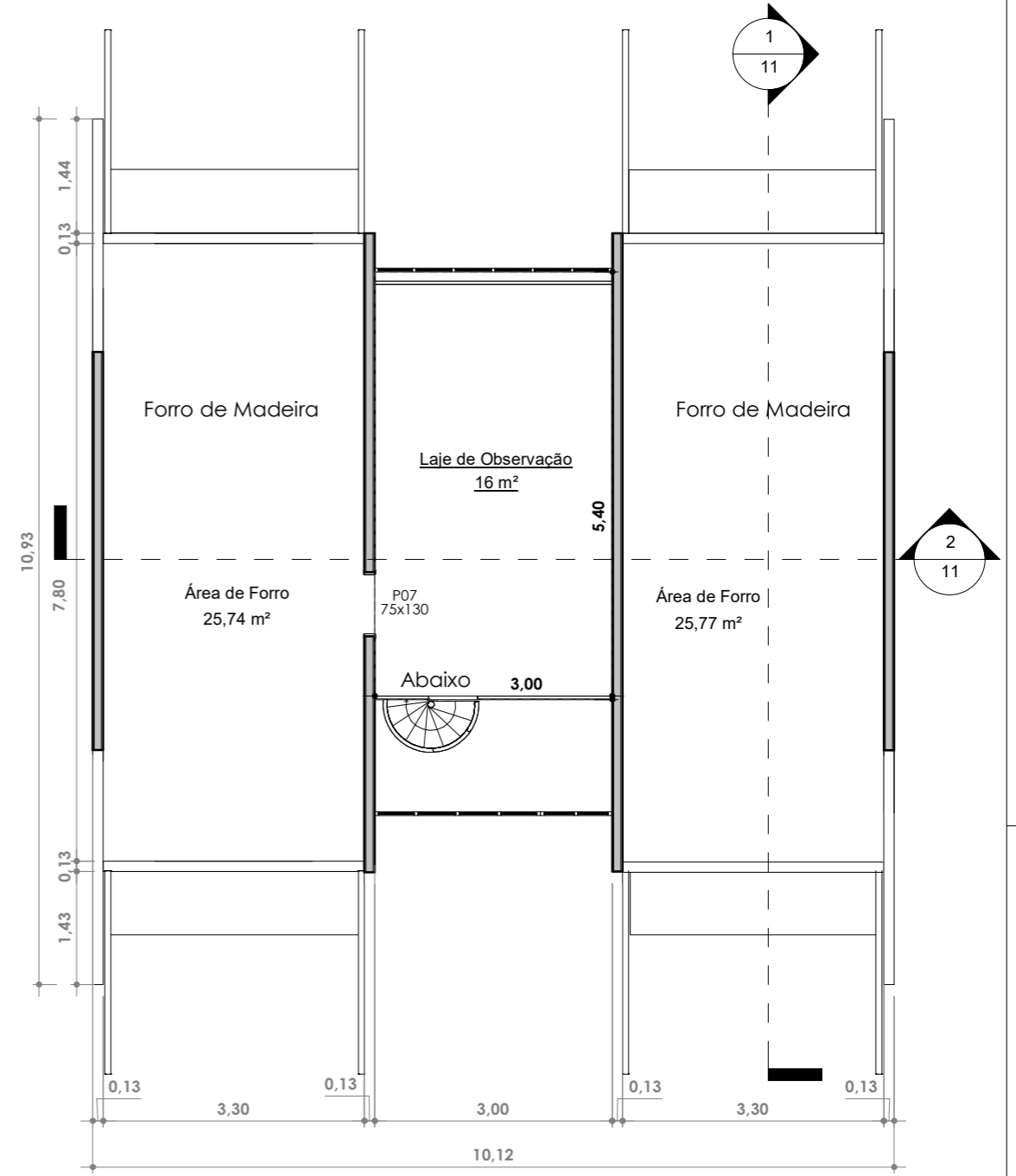

**2** Laje de Observação Existente  
1 : 75

OBRA: <b>Projeto Arquitetônico</b>		ENGENHEIRO: Israel F. Bostelmann / Wagner Serrer
CLIENTE: <b>UNESPAR - CAMPUS UNIÃO DA VITÓRIA</b>		CREA: PR: 179184/D - PR: 177501/D
ENDEREÇO: Rua Otília S. Scheil s/nº - Bairro: São Joaquim		DESENHISTA: Israel F. Bostelmann / Wagner Serrer
ESCALA: Como indicado	DATA: 26/10/2020	Nº DA PRANCHA 01 / 13

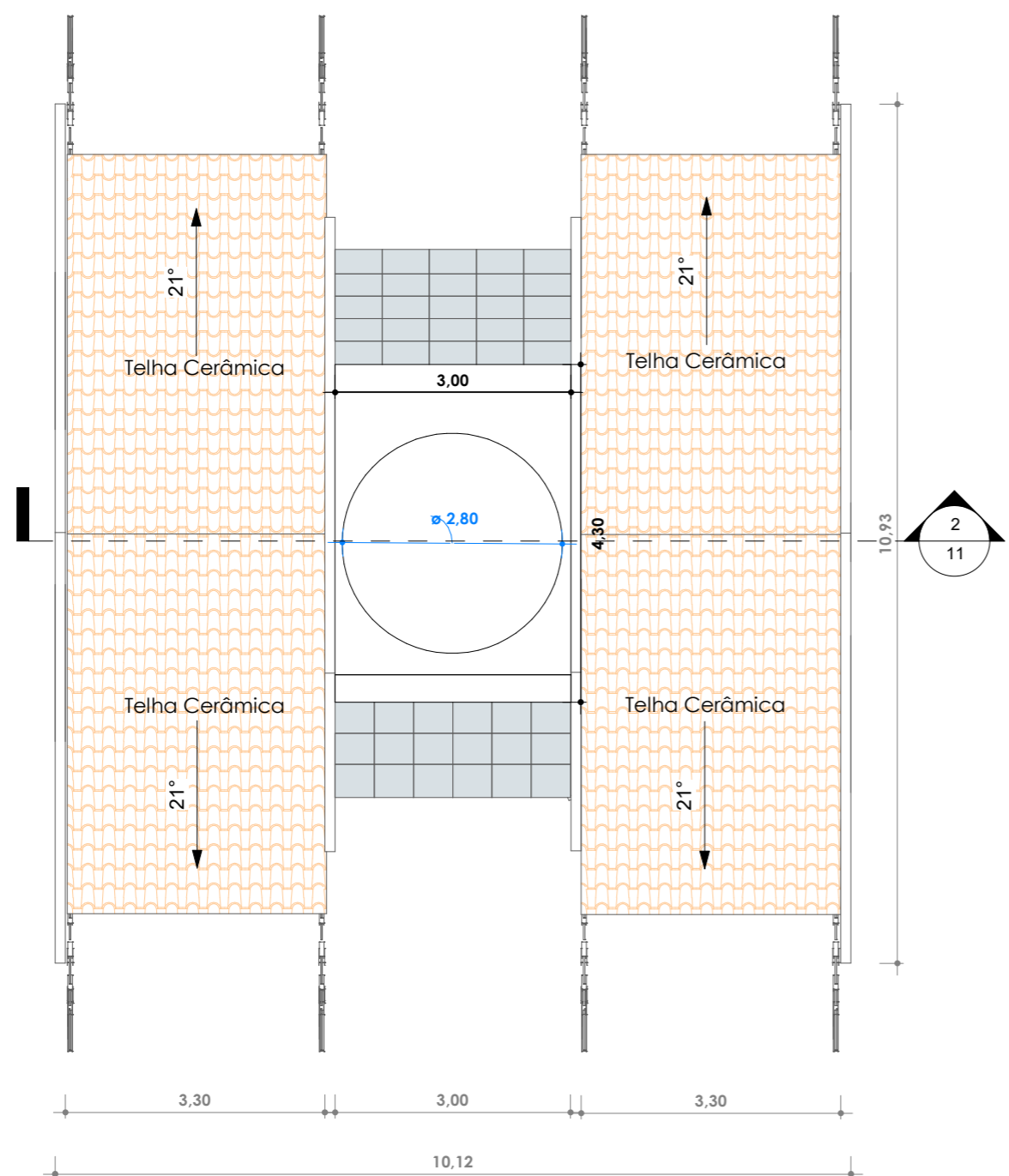

**1** Laje da Cúpula Existente  
1 : 75

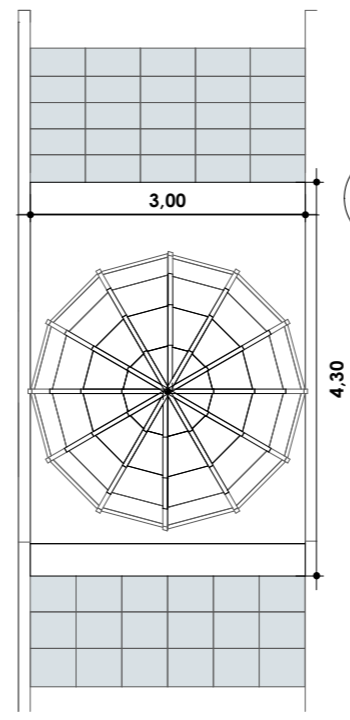

**2** Laje, Cúpula e Paineis de Vidro  
1 : 75

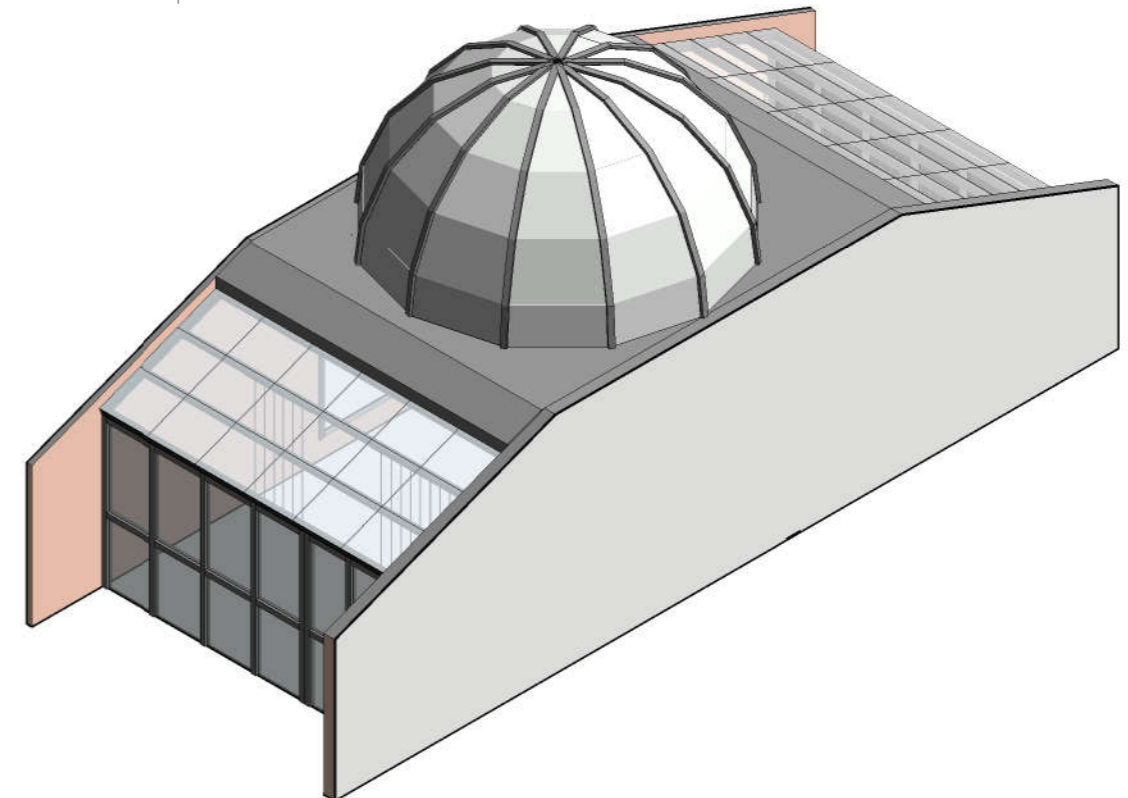

**3** Perspectiva Cúpula e Paineis de Vidro Existente



OBRA: <b>Projeto Arquitetônico</b>		ENGENHEIRO: Israel F. Bostelmann / Wagner Serrer
CLIENTE: UNESPAR - CAMPUS UNIÃO DA VITÓRIA		CREA: PR: 179184/D - PR: 177501/D
ENDEREÇO: Rua Otília S. Scheil s/nº - Bairro: São Joaquim		DESENHISTA: Israel F. Bostelmann / Wagner Serrer
ESCALA: 1 : 75	DATA: 26/10/2020	Nº DA PRANCHA 02 / 13

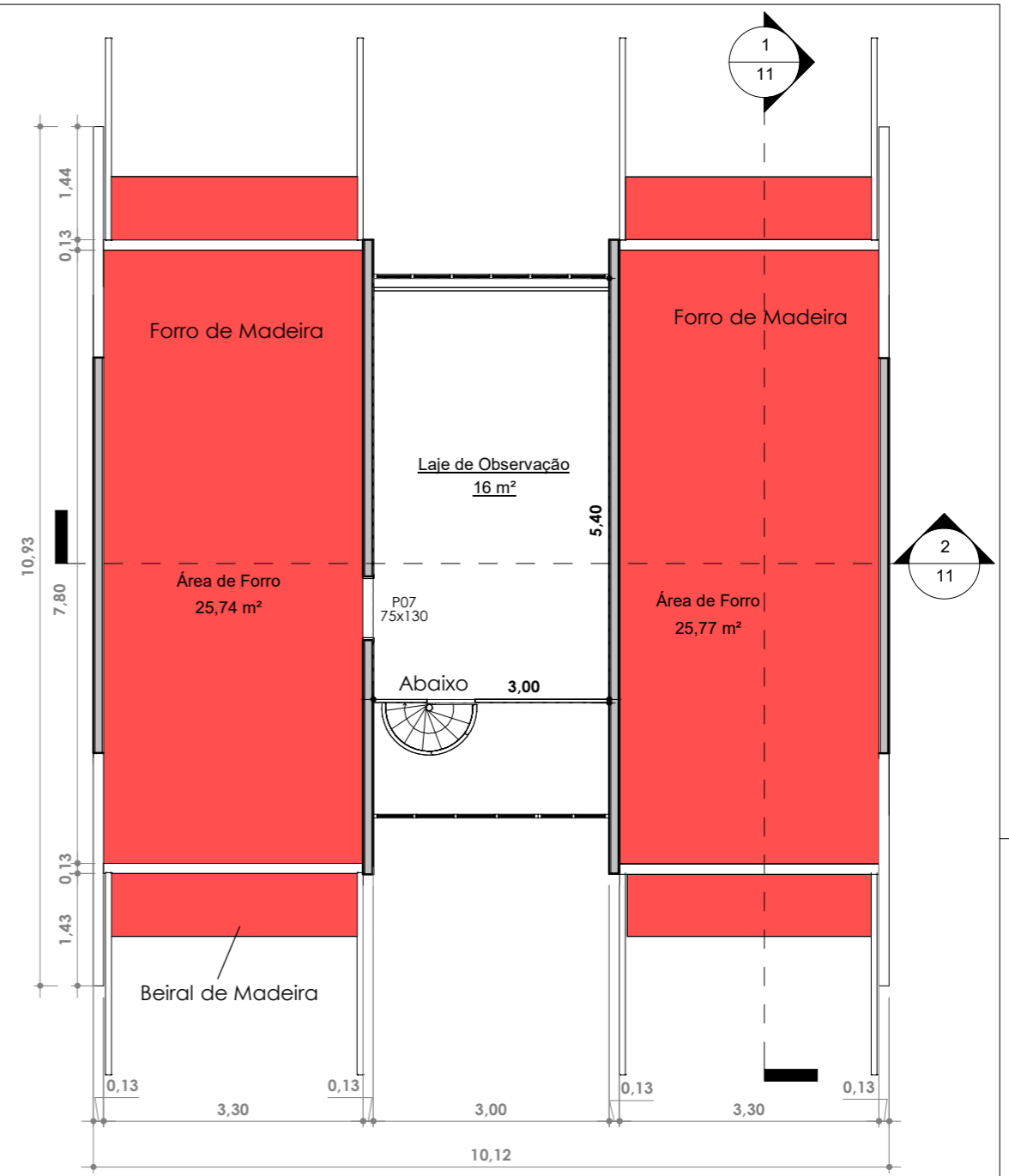
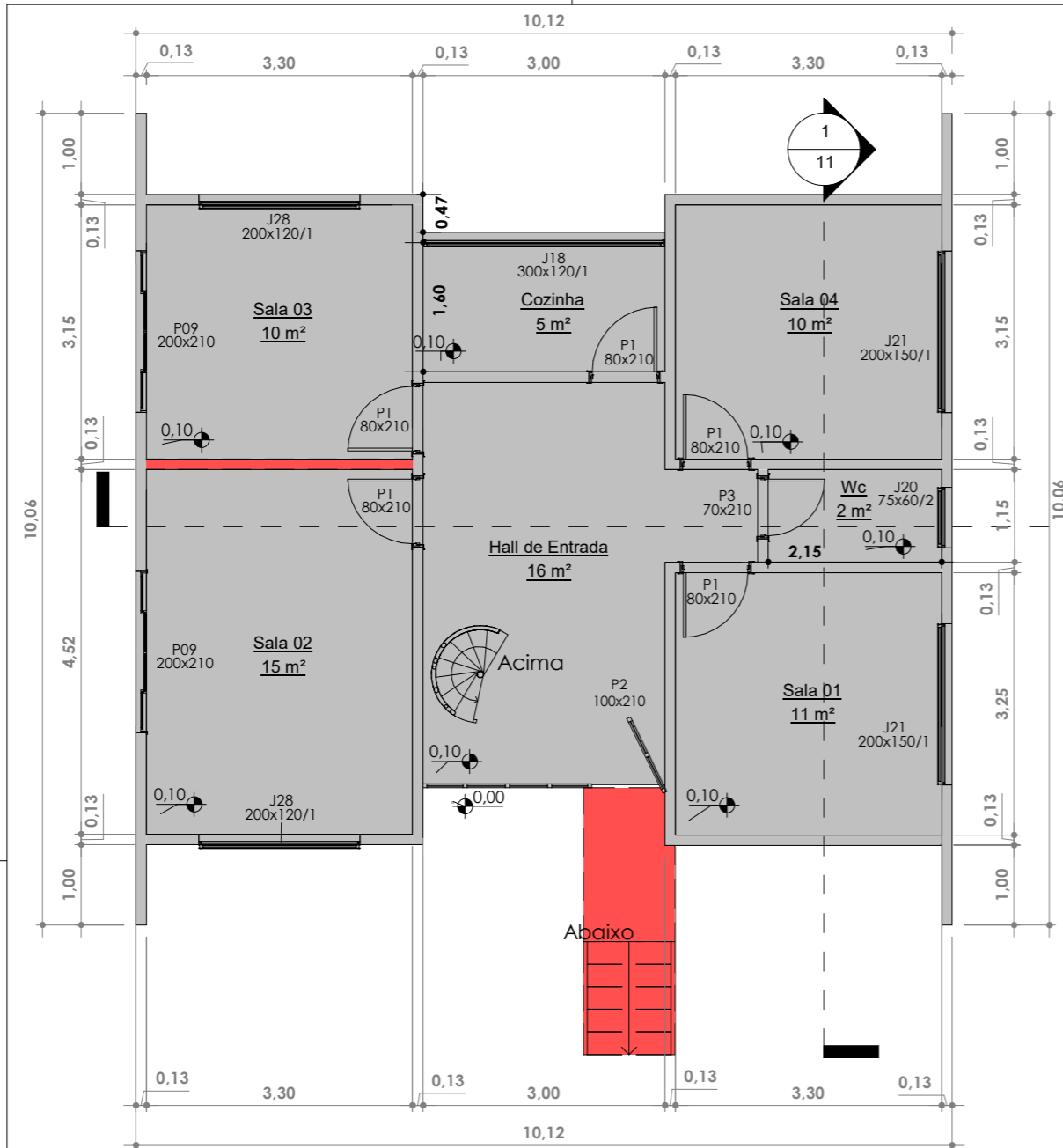

**1** Térreo Demolir  
1 : 75

Tabela de Janelas				
Tipo	Quant.	Largura	Altura	Código
Janela de Correr 4 Folhas	1	300 cm	120 cm	J18
Janela de Correr 4 Folhas	2	200 cm	120 cm	J28
Janela de Correr 4 Folhas	2	200 cm	150 cm	J21
Janela Basculante	1	75 cm	60 cm	J20

Tabela de Portas				
Tipo	Quant.	Largura	Altura	Código
Porta de Abrir	5	80 cm	210 cm	P1
Porta de Abrir de Vidro	1	100 cm	210 cm	P2
Porta de Abrir	1	70 cm	210 cm	P3
Porta de Abrir	1	75 cm	130 cm	P7

**LEGENDA**

- EXISTENTE
- CONSTRUIR
- DEMOLIR
- REMOVER / RECOLOCAR

**2** Laje de Observação Demolir  
1 : 75





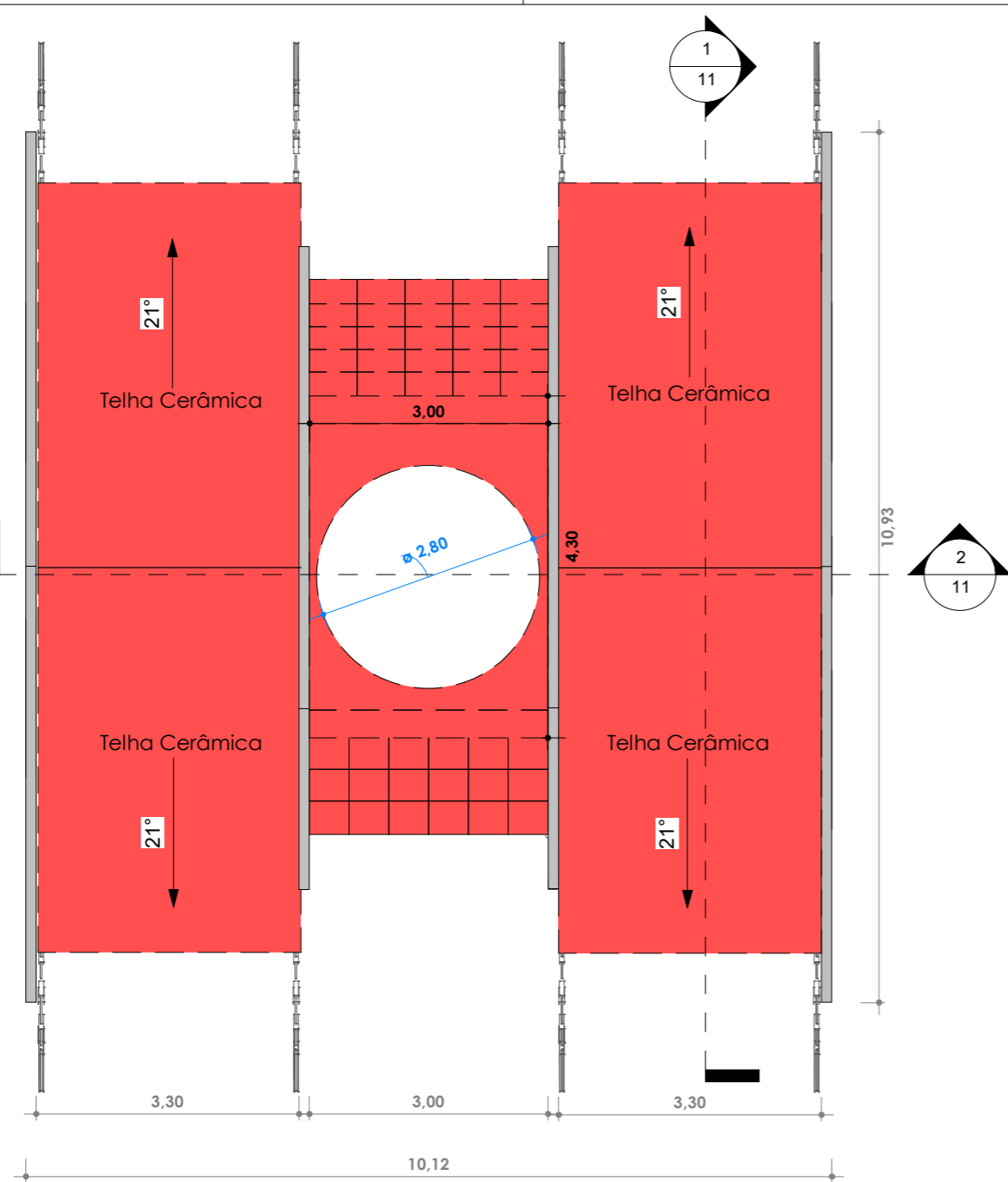

OBRA: <b>Projeto Arquitetônico</b>		ENGENHEIRO: Israel F. Bostelmann / Wagner Serrer
CLIENTE: UNESPAR - CAMPUS UNIÃO DA VITÓRIA		CREA: PR: 179184/D - PR: 177501/D
ENDEREÇO: Rua Otília S. Scheil s/nº - Bairro: São Joaquim		DESENHISTA: Israel F. Bostelmann / Wagner Serrer
ESCALA: Como indicado	DATA: 26/10/2020	Nº DA PRANCHA 03 / 13



**1** Laje da Cúpula Demolir  
1 : 75

**LEGENDA**

-  EXISTENTE
-  CONSTRUIR
-  DEMOLIR
-  REMOVER / RECOLOCAR

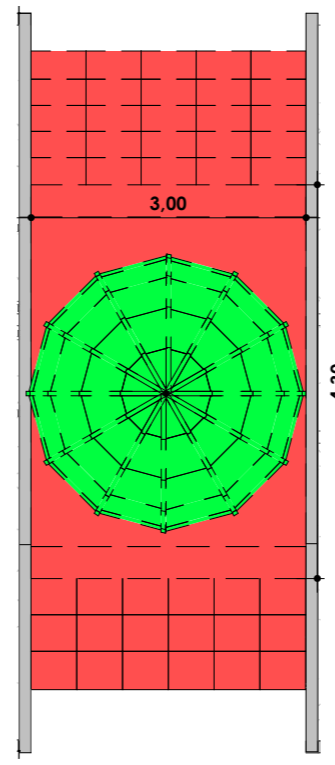

**2** Laje, Cúpula e Paineis de Vidro - Demolir/Remover  
1 : 75

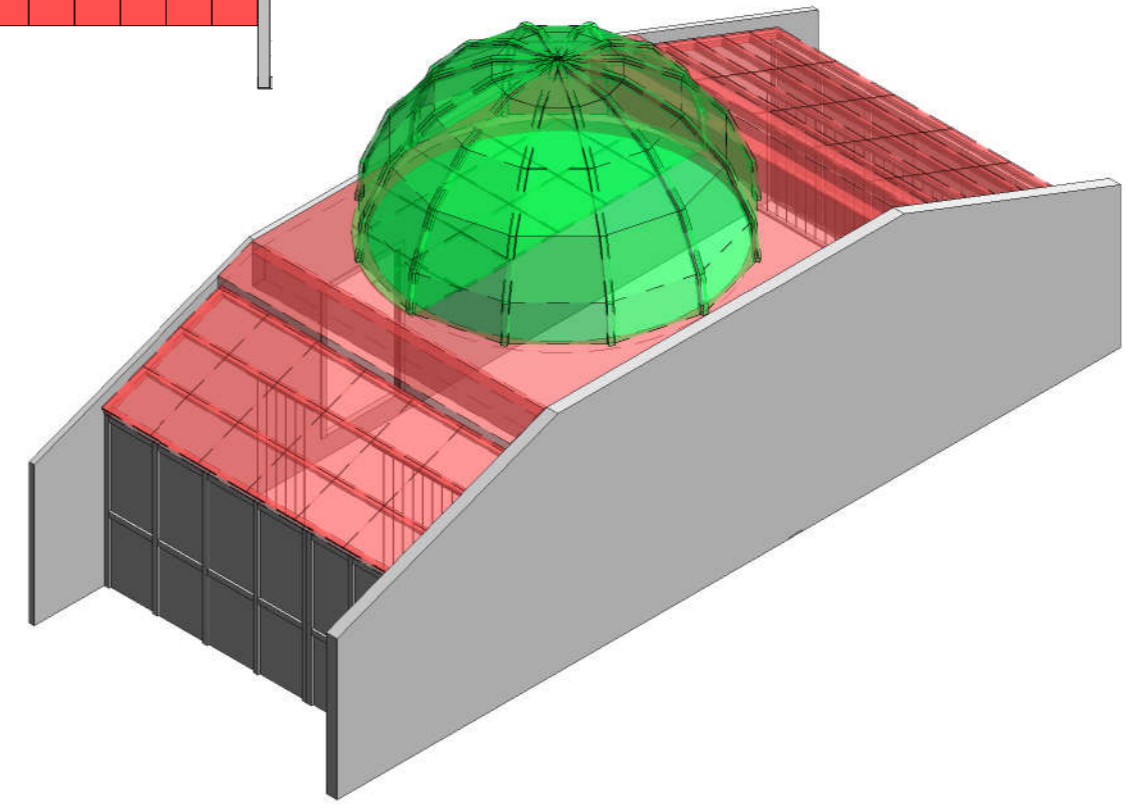

**3** Perspectiva Cúpula e Paineis de Vidro - Demolir/Remover



OBRA: <b>Projeto Arquitetônico</b>		ENGENHEIRO: Israel F. Bostelmann / Wagner Serrer
CLIENTE: <b>UNESPAR - CAMPUS UNIÃO DA VITÓRIA</b>		CREA: PR: 179184/D - PR: 177501/D
ENDEREÇO: Rua Otília S. Scheil s/nº - Bairro: São Joaquim		DESENHISTA: Israel F. Bostelmann / Wagner Serrer
ESCALA: <b>1 : 75</b>	DATA: <b>26/10/2020</b>	Nº DA PRANCHA <b>04 / 13</b>

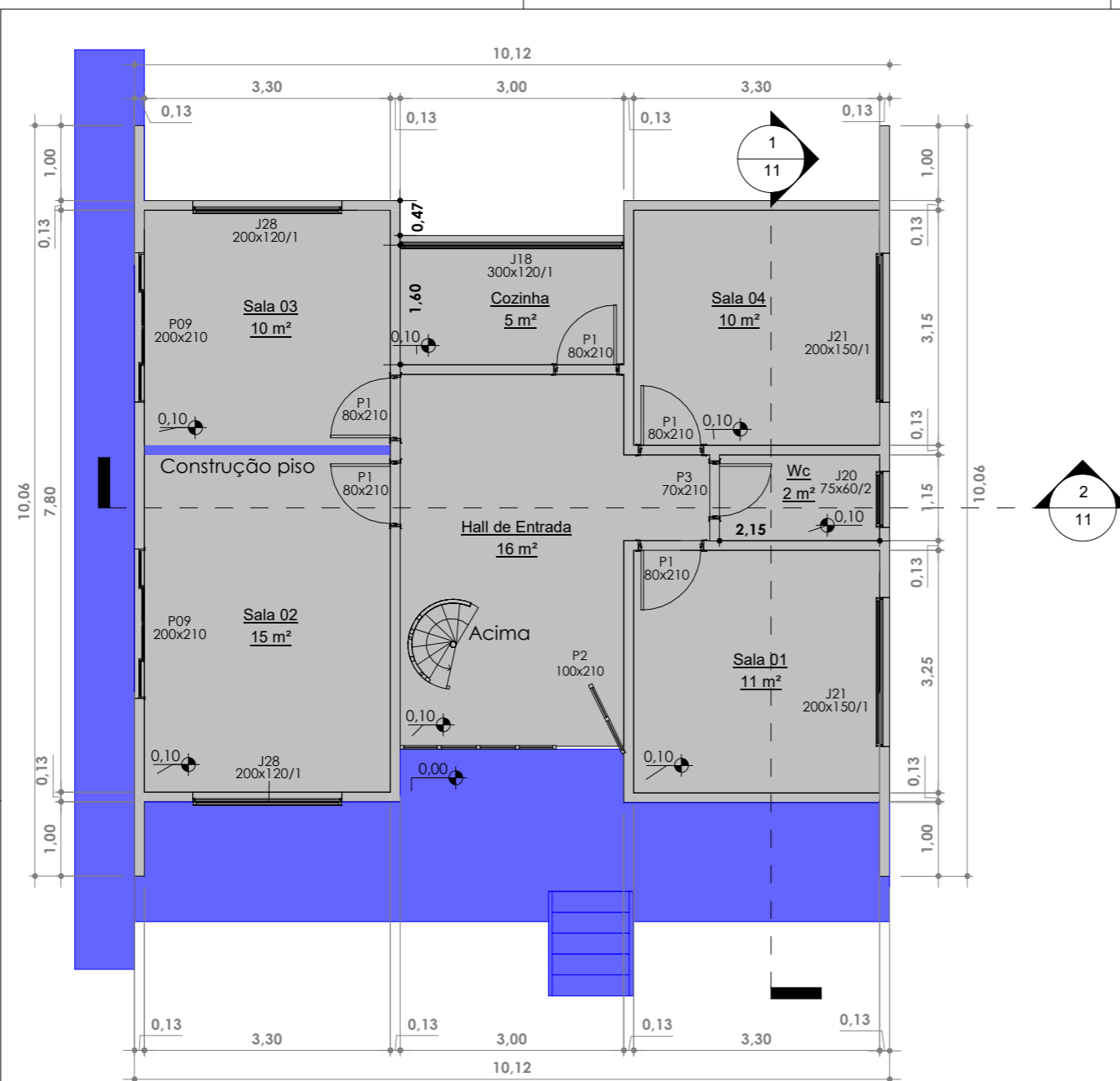

**1** Térreo Construir  
1 : 75

**LEGENDA**

- EXISTENTE
- CONSTRUIR
- DEMOLIR
- REMOVER / RECOLOCAR

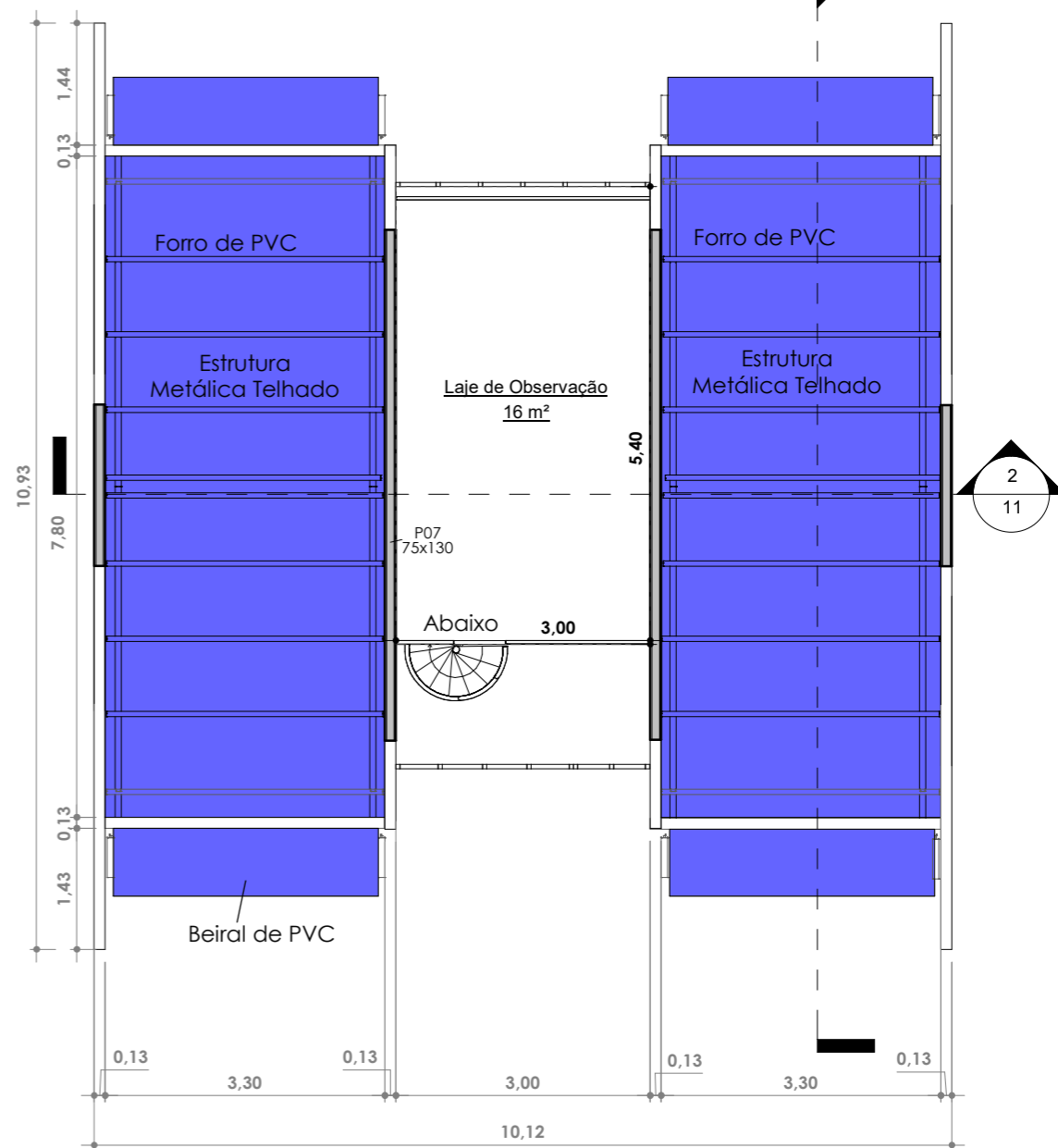



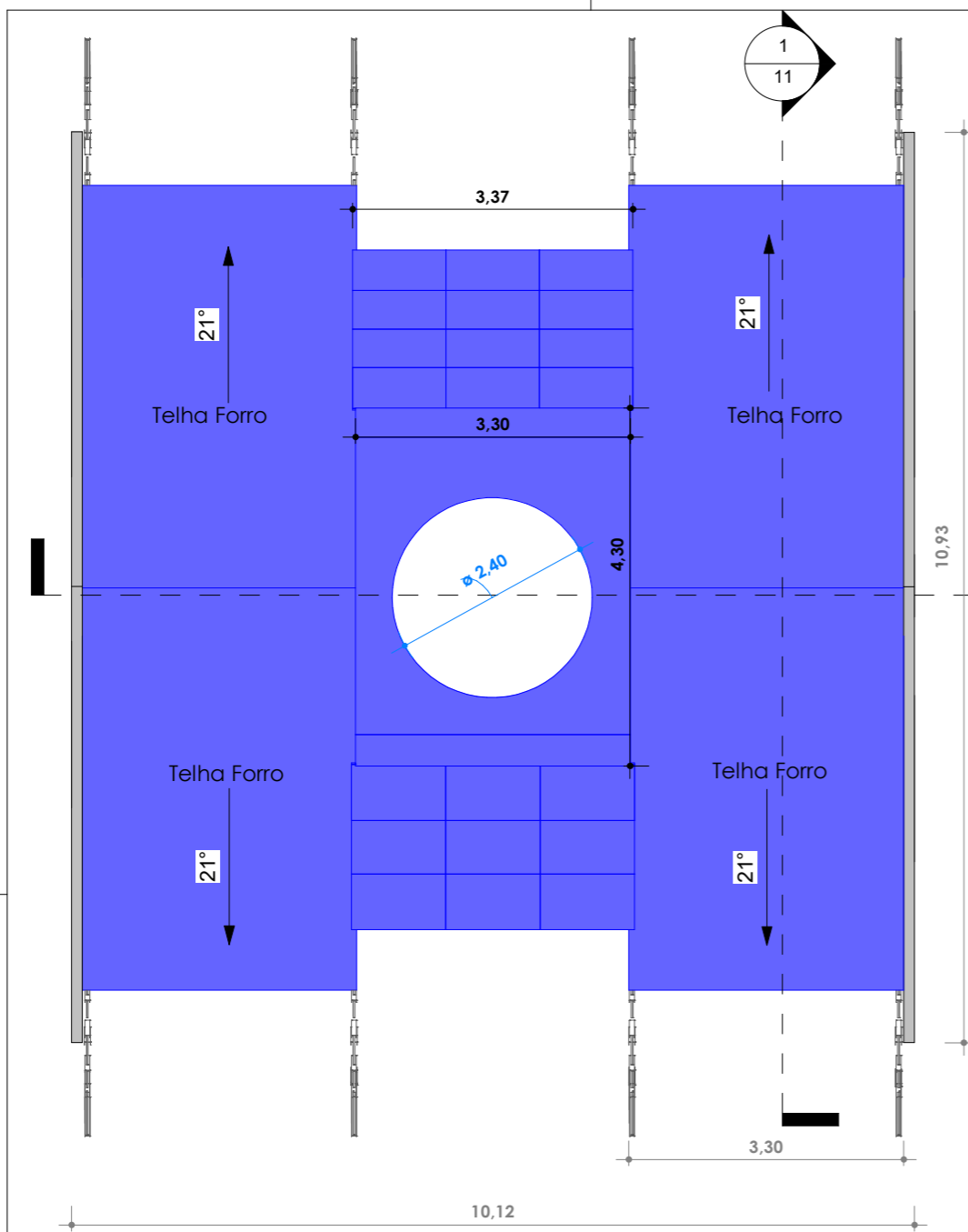

**2** Laje de Observação Construir  
1 : 75

OBRA: <b>Projeto Arquitetônico</b>		ENGENHEIRO: Israel F. Bostelmann / Wagner Serrer
CLIENTE: <b>UNESPAR - CAMPUS UNIÃO DA VITÓRIA</b>		CREA: PR: 179184/D - PR: 177501/D
ENDEREÇO: Rua Otília S. Scheil s/nº - Bairro: São Joaquim		DESENHISTA: Israel F. Bostelmann / Wagner Serrer
ESCALA: <b>1 : 75</b>	DATA: <b>26/10/2020</b>	Nº DA PRANCHA <b>05 / 13</b>



**1** Laje da Cúpula Construir  
1 : 75

LEGENDA

-  EXISTENTE
-  CONSTRUIR
-  DEMOLIR
-  REMOVER / RECOLOCAR

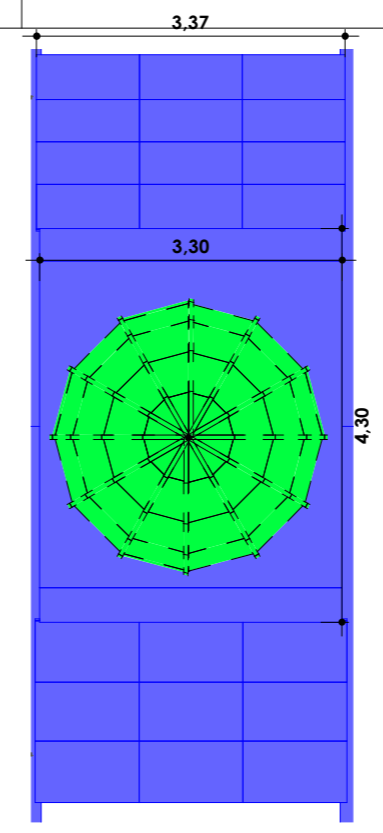

**2** Laje, Cúpula e Paineis de Vidro - Construir/Recolocar  
1 : 75

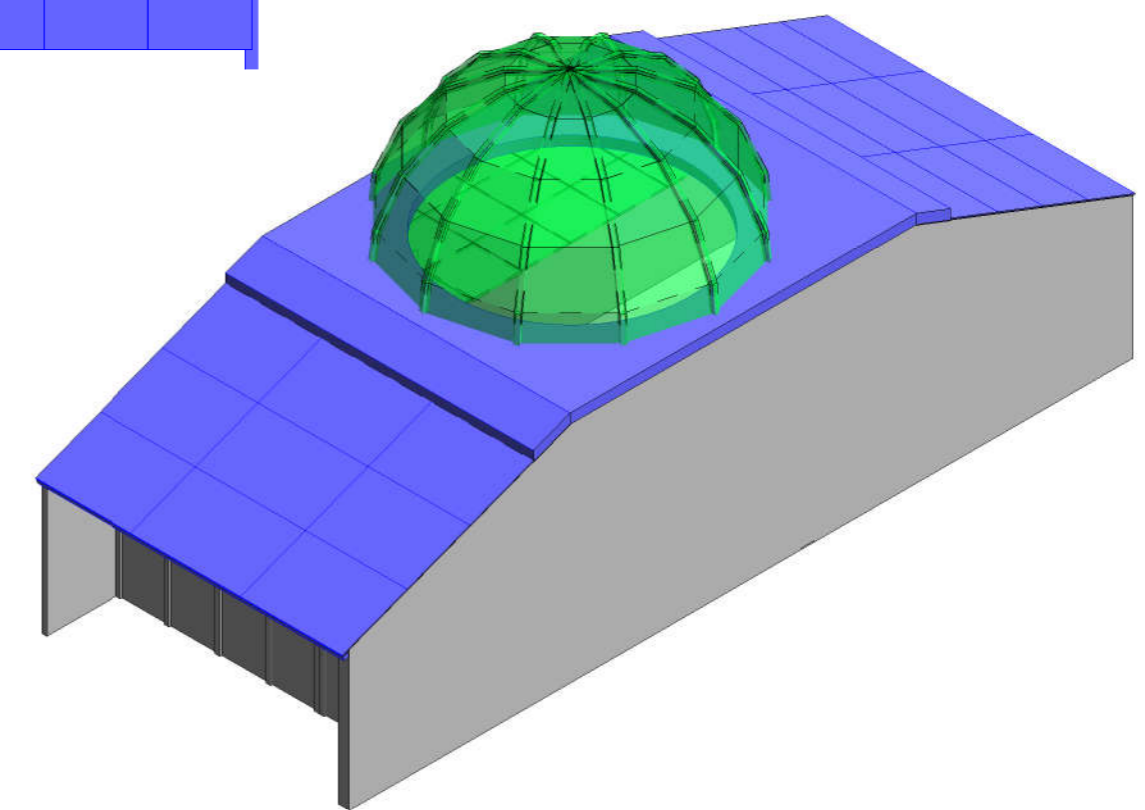

**3** Perspectiva Cúpula e Paineis de Vidro - Construir/Recolocar



OBRA: <b>Projeto Arquitetônico</b>		ENGENHEIRO: Israel F. Bostelmann / Wagner Serrer
CLIENTE: UNESPAR - CAMPUS UNIÃO DA VITÓRIA		CREA: PR: 179184/D - PR: 177501/D
ENDEREÇO: Rua Otília S. Scheil s/nº - Bairro: São Joaquim		DESENHISTA: Israel F. Bostelmann / Wagner Serrer
ESCALA: 1 : 75	DATA: 26/10/2020	Nº DA PRANCHA 06 / 13

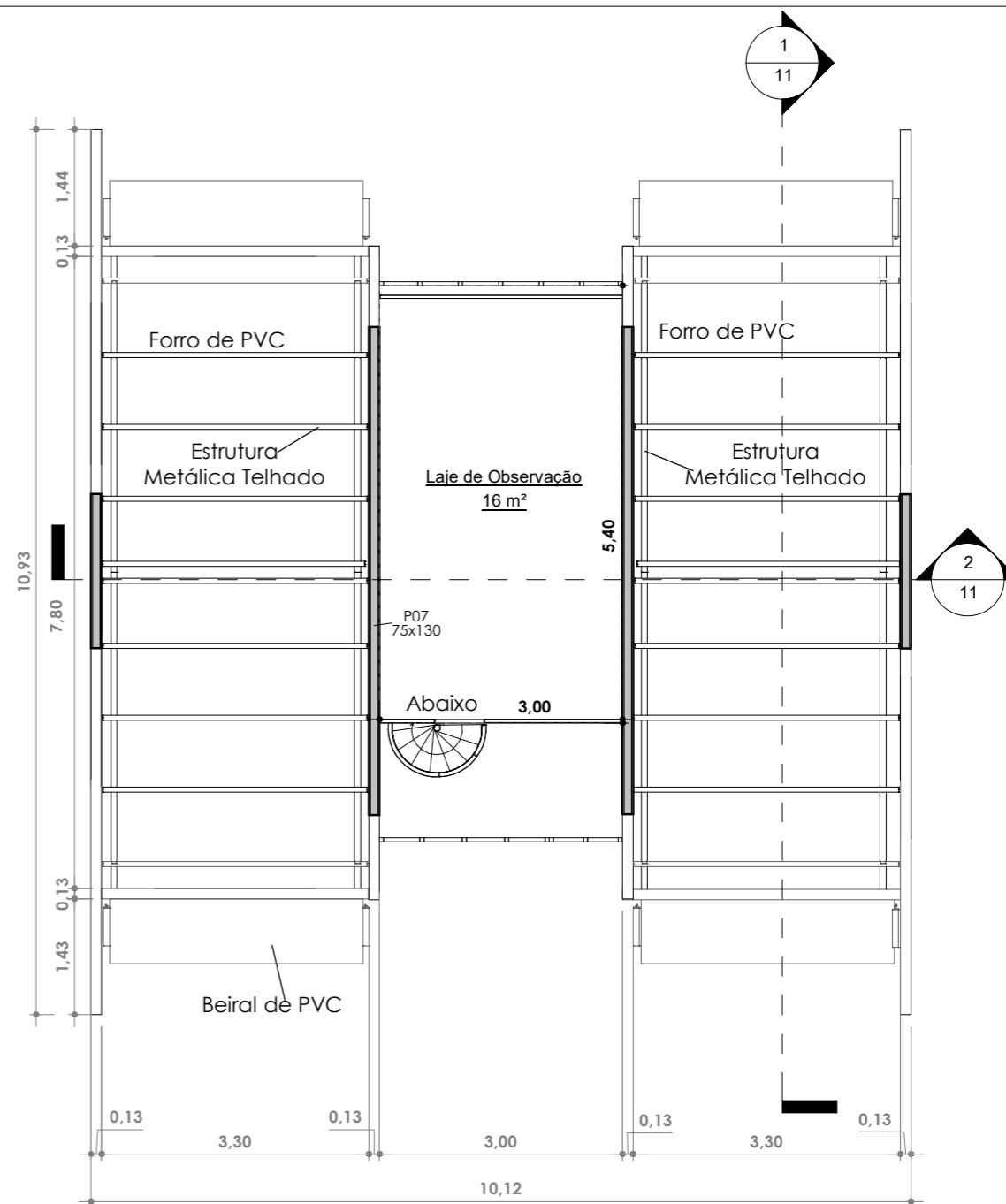
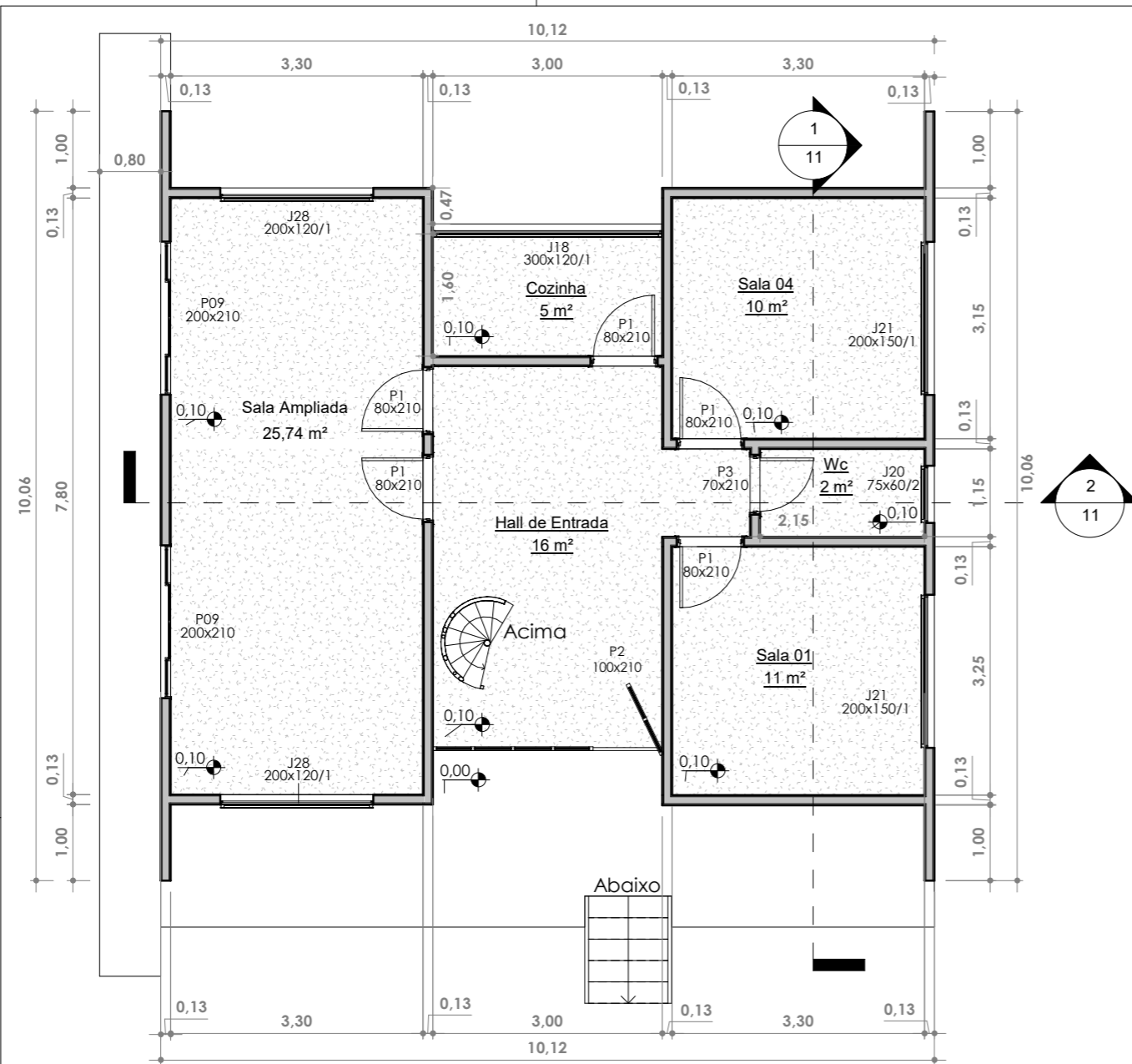

**1** Térreo Projeto Final  
1 : 75

Tabela de Janelas				
Tipo	Quant.	Largura	Altura	Código
Janela de Correr 4 Folhas	1	300 cm	120 cm	J18
Janela de Correr 4 Folhas	2	200 cm	120 cm	J28
Janela de Correr 4 Folhas	2	200 cm	150 cm	J21
Janela Basculante	1	75 cm	60 cm	J20

Tabela de Portas				
Tipo	Quant.	Largura	Altura	Código
Porta de Abrir	5	80 cm	210 cm	P1
Porta de Abrir de Vidro	1	100 cm	210 cm	P2
Porta de Abrir	1	70 cm	210 cm	P3
Porta de Abrir	1	75 cm	130 cm	P7



**2** Laje de Observação Projeto Final  
1 : 75

OBRA: <b>Projeto Arquitetônico</b>		ENGENHEIRO: Israel F. Bostelmann / Wagner Serrer
CLIENTE: UNESPAR - CAMPUS UNIÃO DA VITÓRIA		CREA: PR: 179184/D - PR: 177501/D
ENDEREÇO: Rua Otília S. Scheil s/nº - Bairro: São Joaquim		DESENHISTA: Israel F. Bostelmann / Wagner Serrer
ESCALA: Como indicado	DATA: 26/10/2020	Nº DA PRANCHA 07 / 13

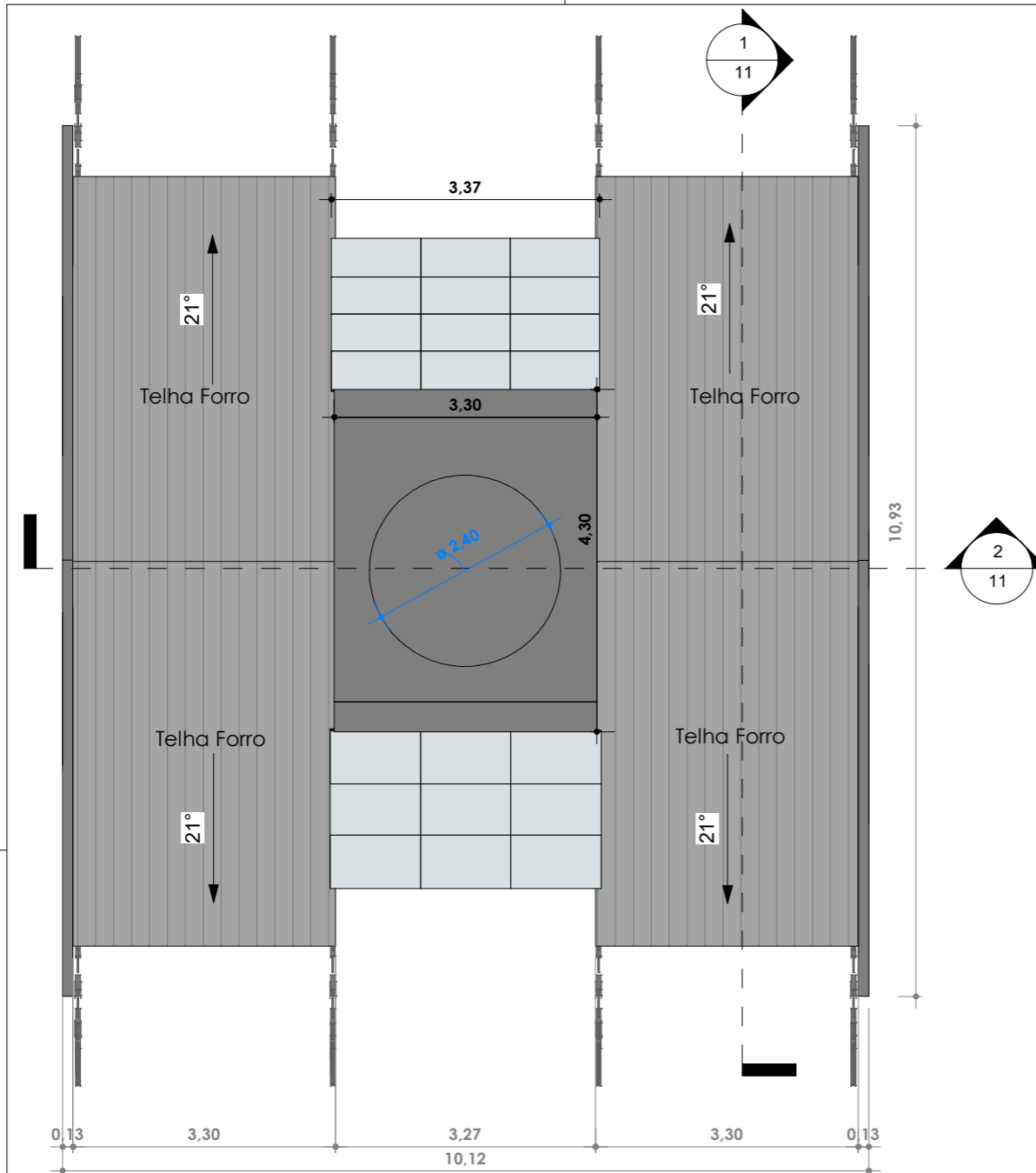

**1** Laje da Cúpula Projeto Final  
1 : 75

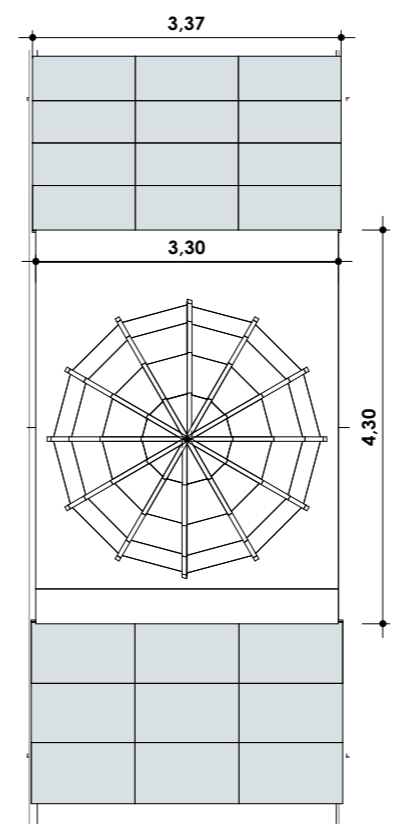

**2** Laje, Cúpula e Paineis de Vidro - Projeto Final  
1 : 75

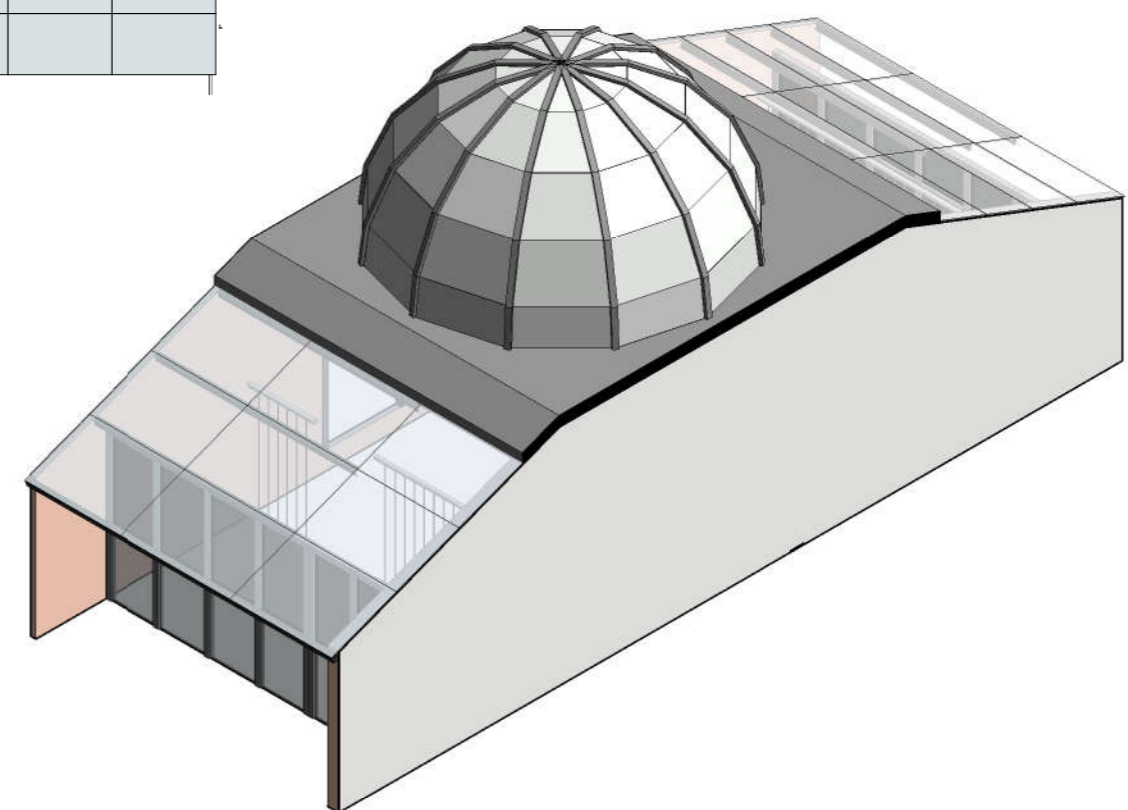

**3** Perspectiva Cúpula e Paineis de Vidro - Projeto Final



OBRA: <b>Projeto Arquitetônico</b>		ENGENHEIRO: Israel F. Bostelmann / Wagner Serrer
CLIENTE: <b>UNESPAR - CAMPUS UNIÃO DA VITÓRIA</b>		CREA: PR: 179184/D - PR: 177501/D
ENDEREÇO: Rua Otília S. Scheil s/nº - Bairro: São Joaquim		DESENHISTA: Israel F. Bostelmann / Wagner Serrer
ESCALA: <b>1 : 75</b>	DATA: <b>26/10/2020</b>	Nº DA PRANCHA <b>08 / 13</b>



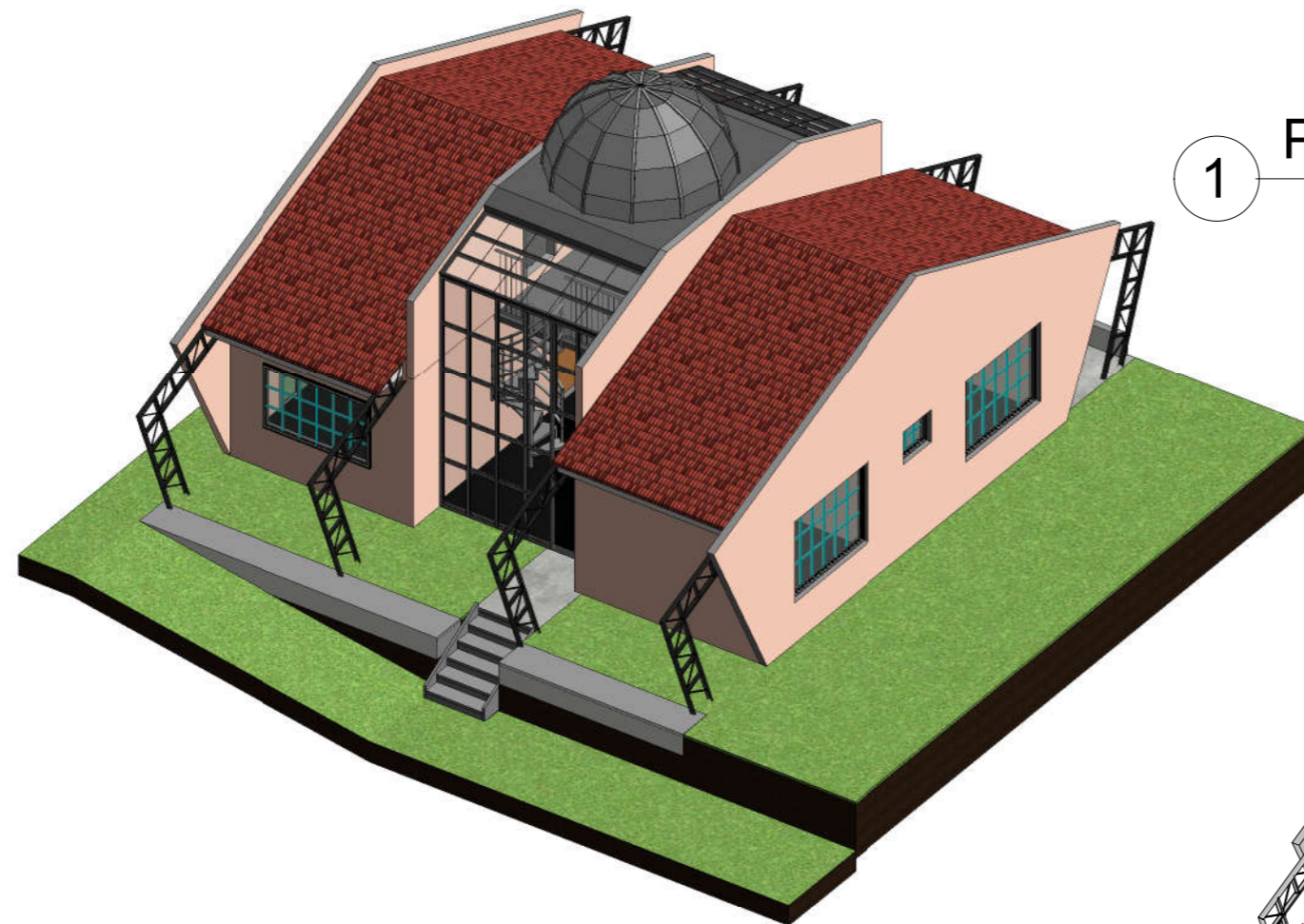

1 Perspectiva 3D Existente

LEGENDA

- EXISTENTE
- CONSTRUIR
- DEMOLIR
- REMOVER / RECOLOCAR

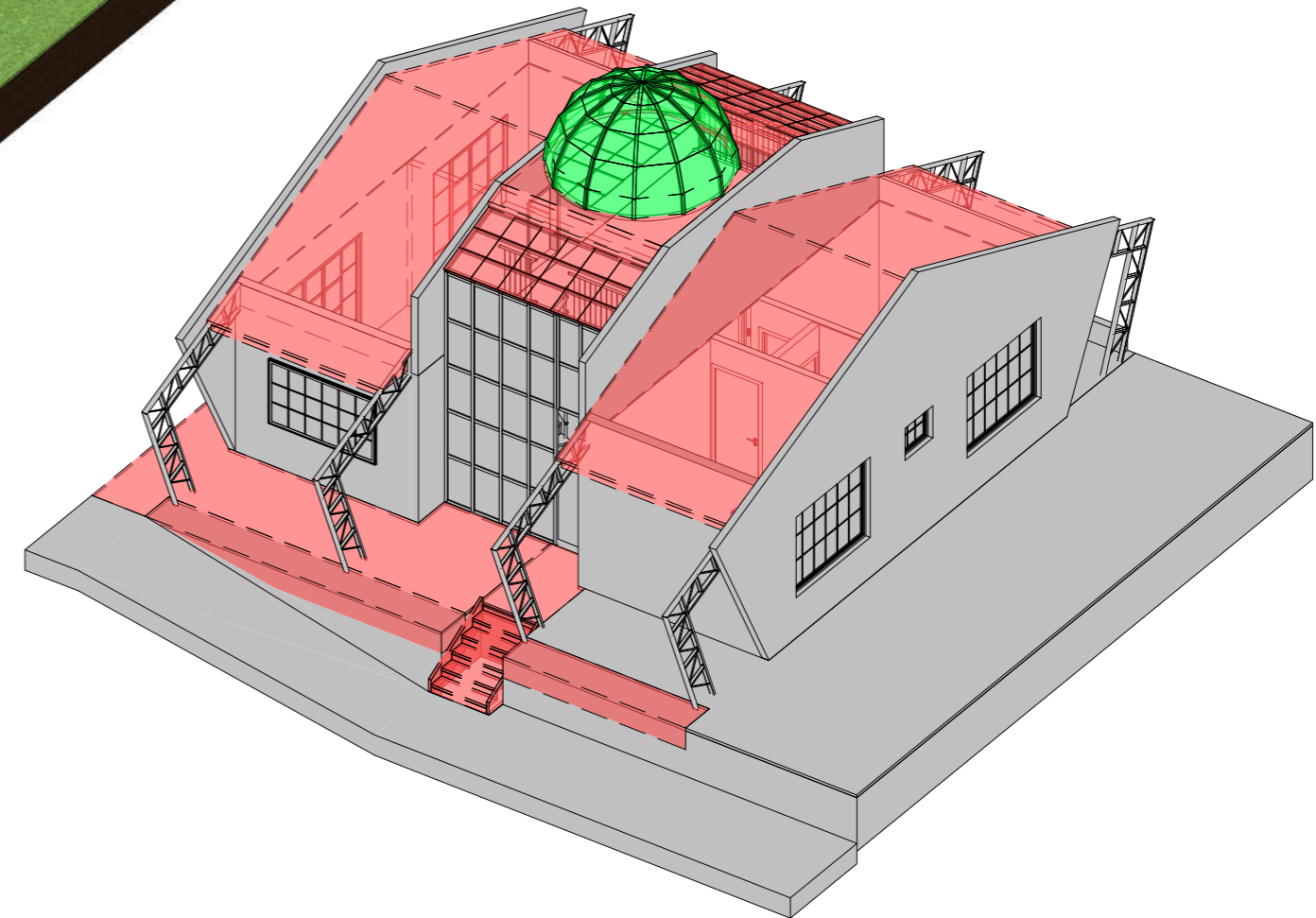

2 Perspectiva 3D Projeto Demolir/Remover

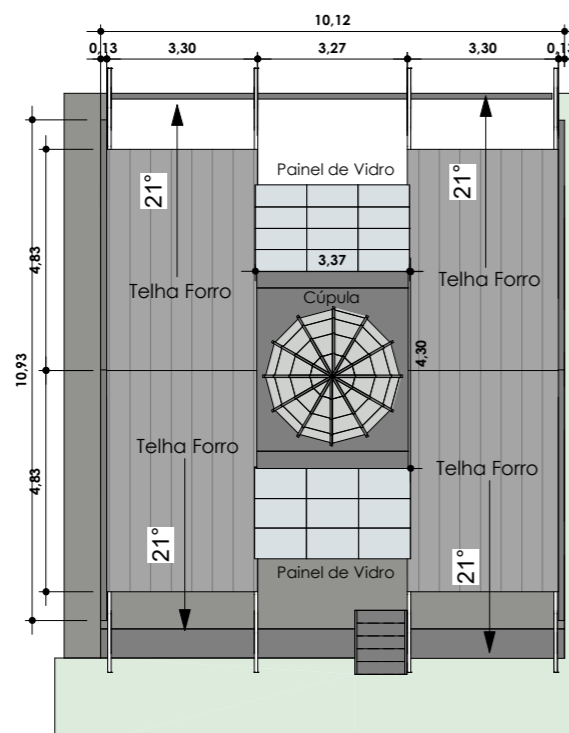

3 Implantação e Cobertura  
1 : 150





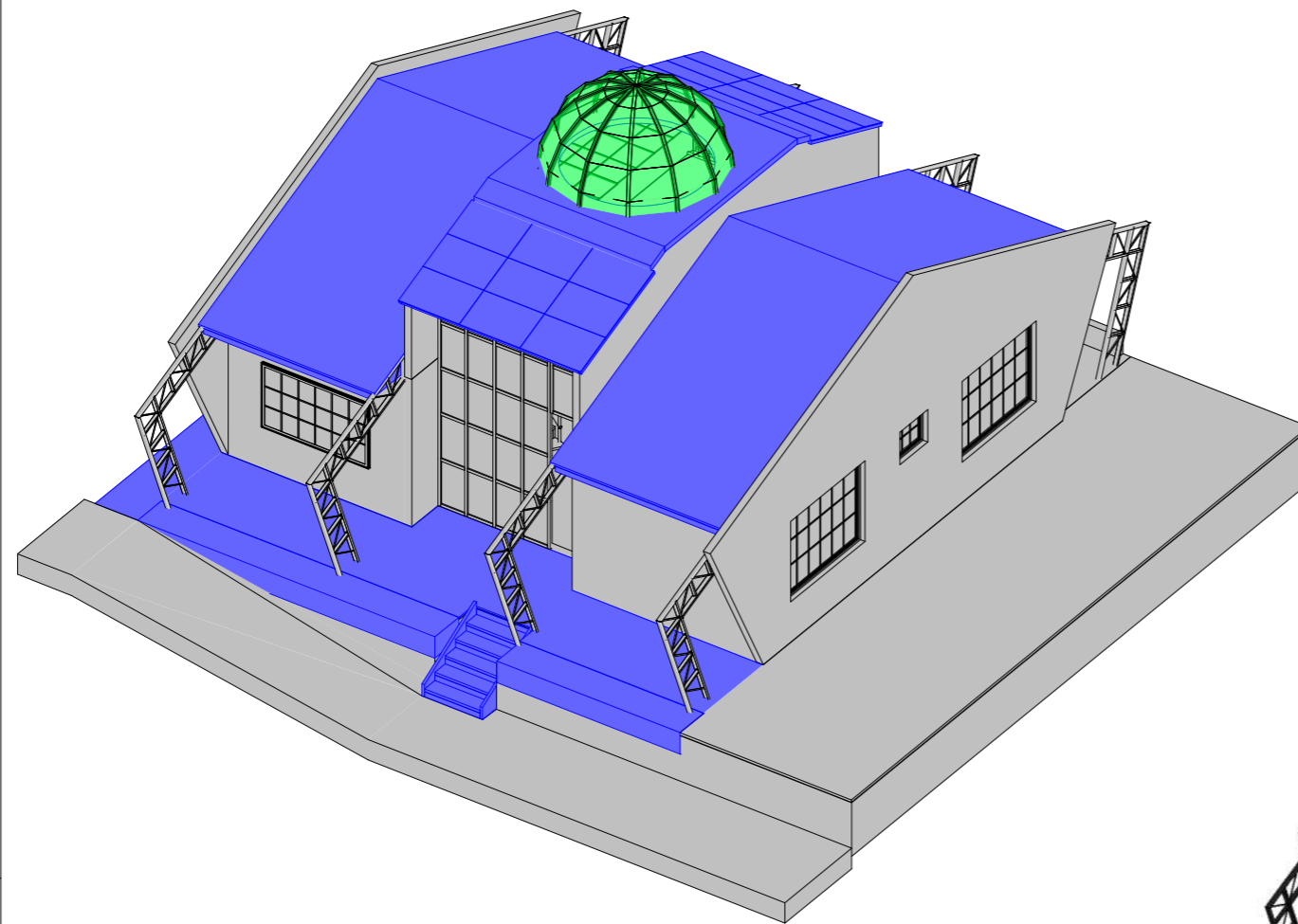

OBRA: <b>Projeto Arquitetônico</b>		ENGENHEIRO: Israel F. Bostelmann / Wagner Serrer
CLIENTE: UNESPAR - CAMPUS UNIÃO DA VITÓRIA		CREA: PR: 179184/D - PR: 177501/D
ENDEREÇO: Rua Otília S. Scheil s/nº - Bairro: São Joaquim		DESENHISTA: Israel F. Bostelmann / Wagner Serrer
ESCALA: Como indicado	DATA: 26/10/2020	Nº DA PRANCHA 09 / 13



1 Perspectiva 3D Projeto Construir/Recolocar

LEGENDA

	EXISTENTE
	CONSTRUIR
	DEMOLIR
	REMOVER / RECOLOCAR

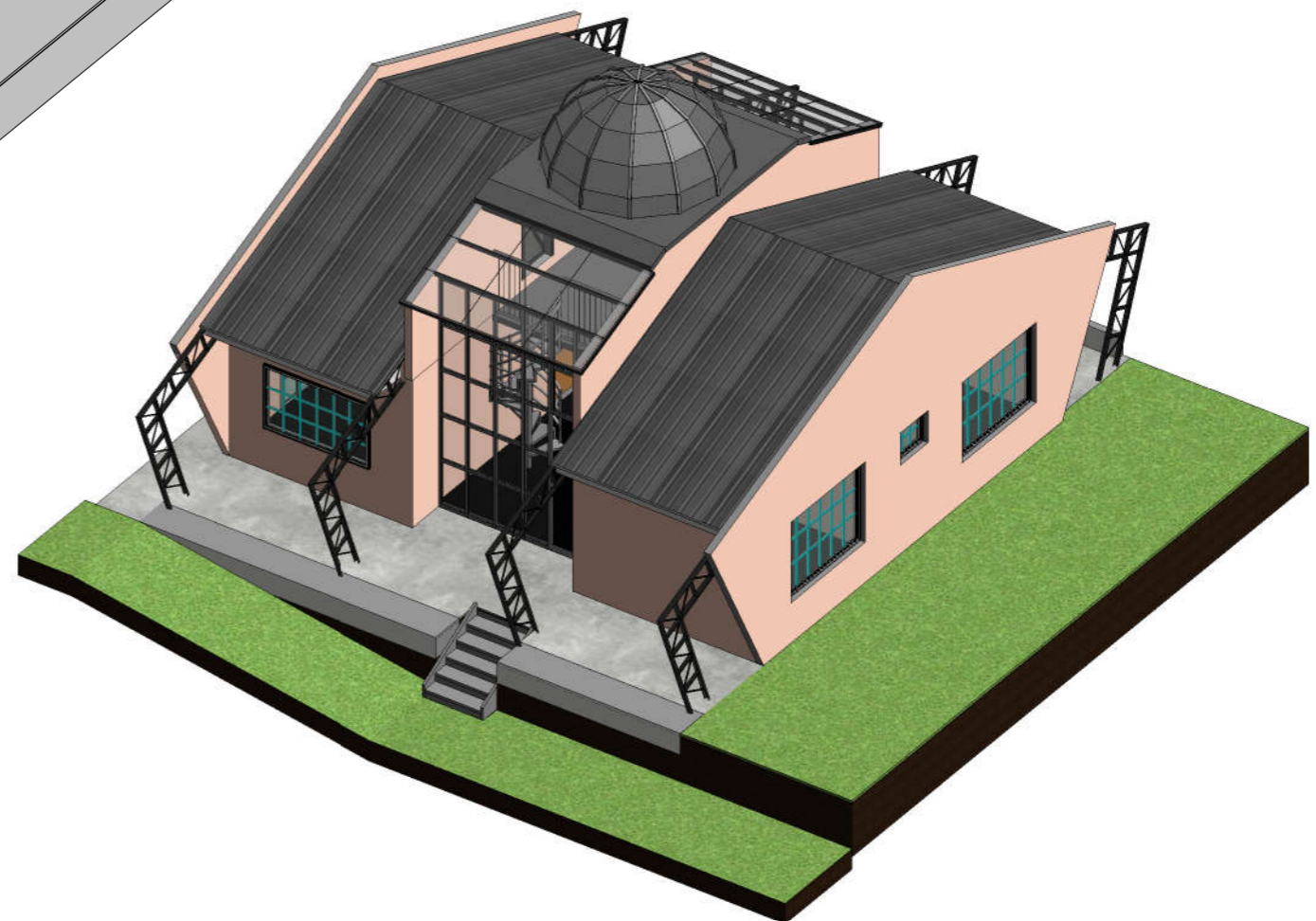

2 Perspectiva 3D Projeto Final



OBRA: Projeto Arquitetônico		ENGENHEIRO: Israel F. Bostelmann / Wagner Serrer
CLIENTE: UNESPAR - CAMPUS UNIÃO DA VITÓRIA		CREA: PR: 179184/D - PR: 177501/D
ENDEREÇO: Rua Otília S. Scheil s/nº - Bairro: São Joaquim		DESENHISTA: Israel F. Bostelmann / Wagner Serrer
ESCALA: 1 : 75	DATA: 26/10/2020	Nº DA PRANCHA 10 / 13

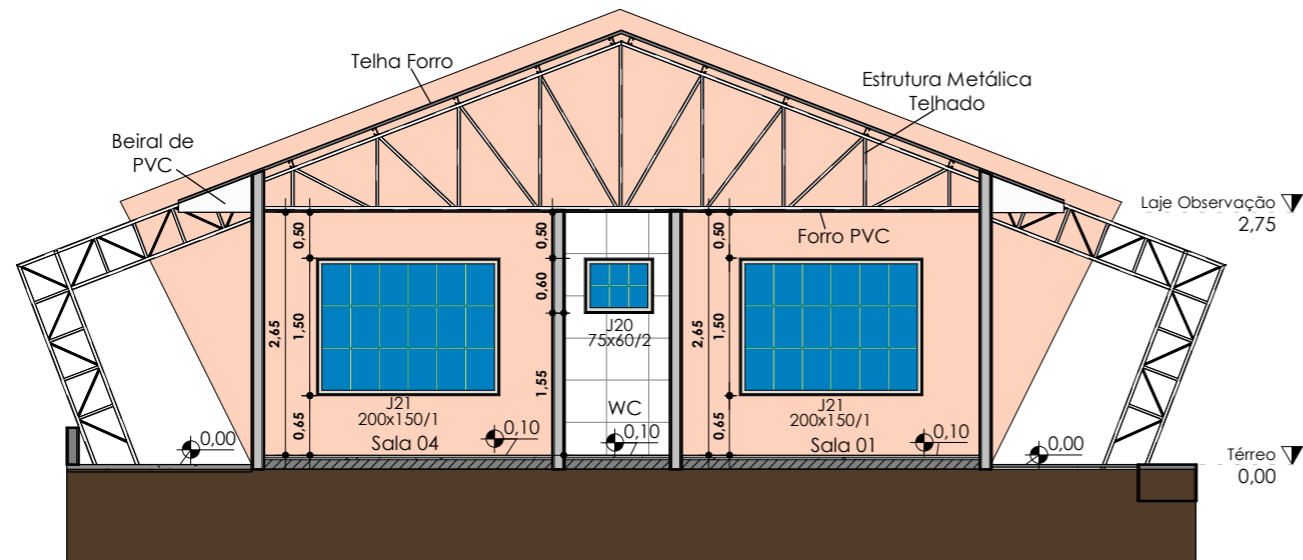

1 Corte 1 - Projeto Final  
1 : 75

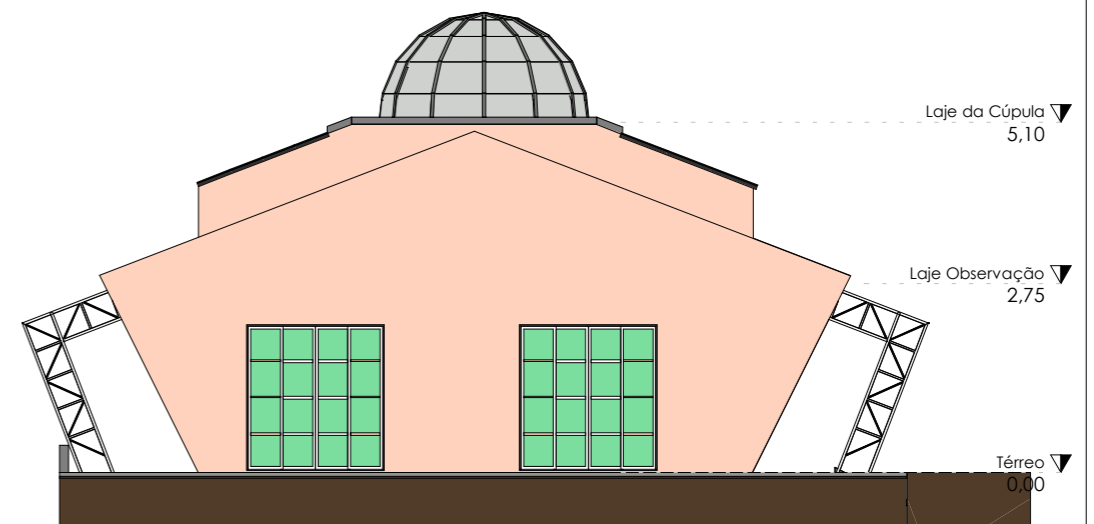

3 Elevação Oeste- Projeto Final  
1 : 100

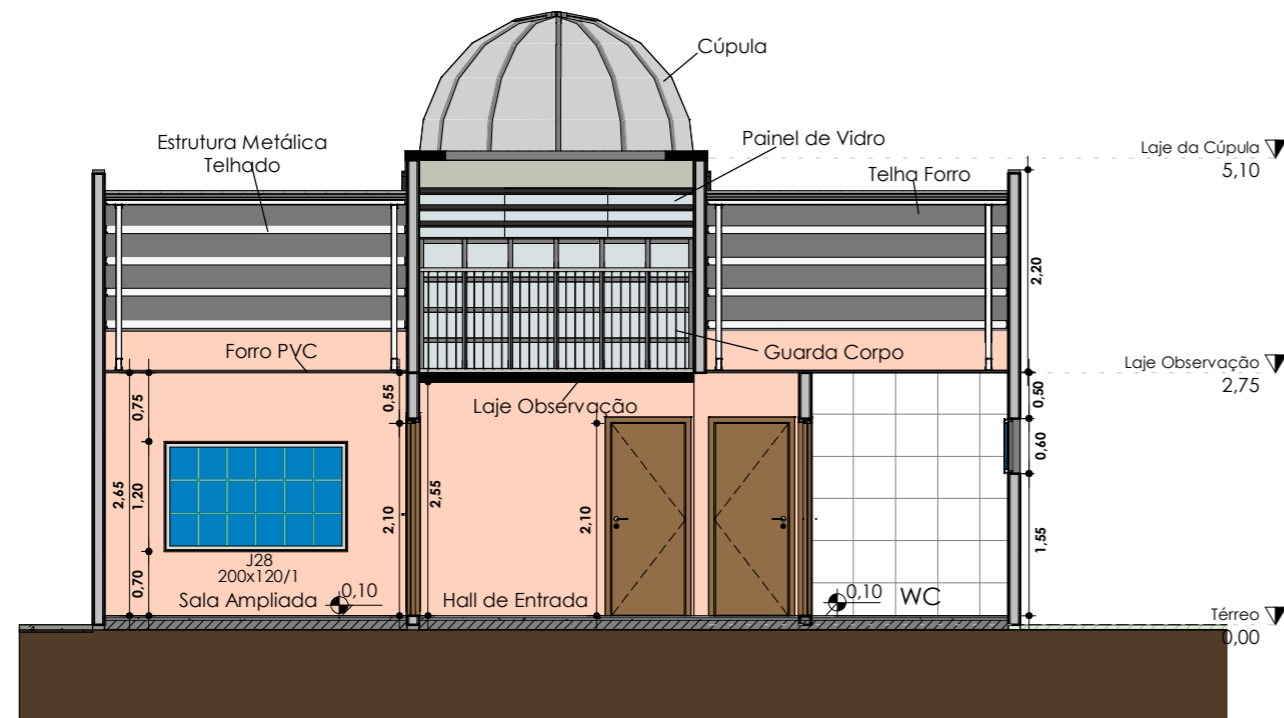

2 Corte 2 - Projeto Final  
1 : 75

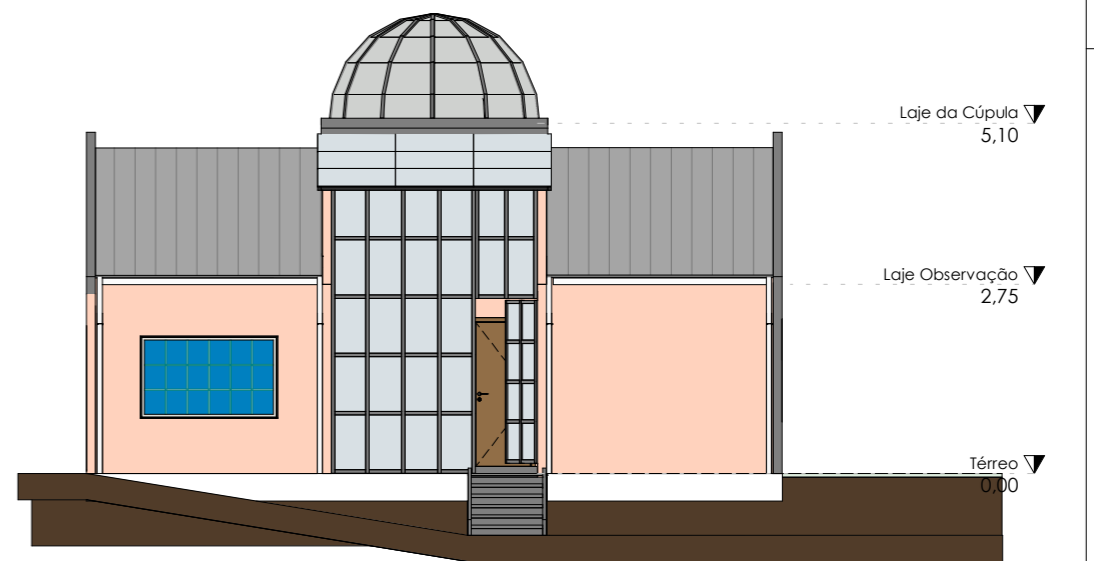

4 Elevação Sul - Projeto Final  
1 : 100



OBRA: <b>Projeto Arquitetônico</b>		ENGENHEIRO: Israel F. Bostelmann / Wagner Serrer
CLIENTE: <b>UNESPAR - CAMPUS UNIÃO DA VITÓRIA</b>		CREA: PR: 179184/D - PR: 177501/D
ENDEREÇO: Rua Otília S. Scheil s/nº - Bairro: São Joaquim		DESENHISTA: Israel F. Bostelmann / Wagner Serrer
ESCALA: Como indicado	DATA: 26/10/2020	Nº DA PRANCHA 11 / 13

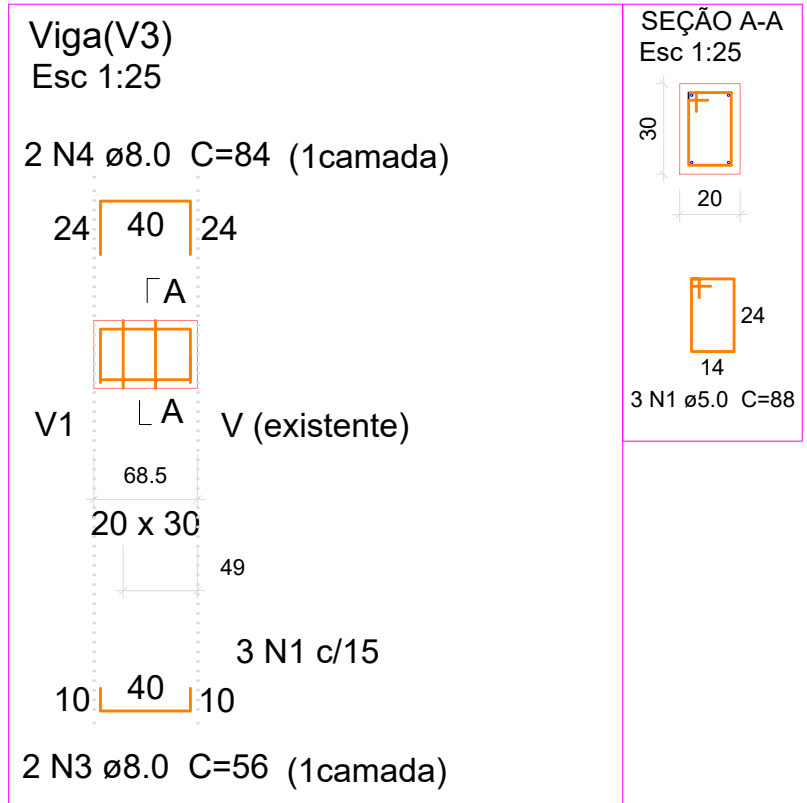
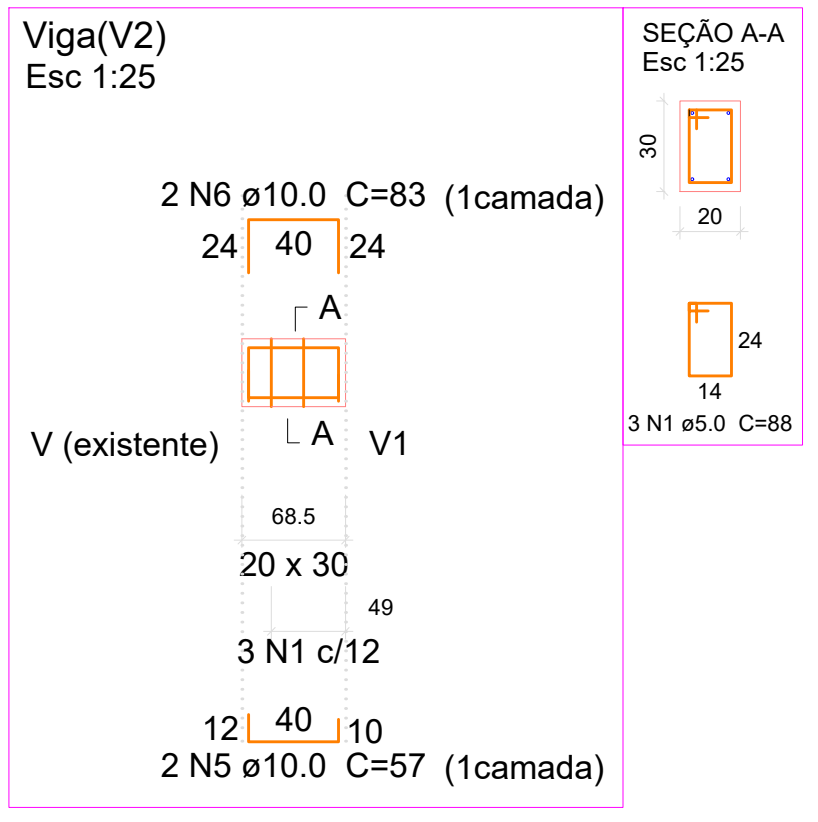
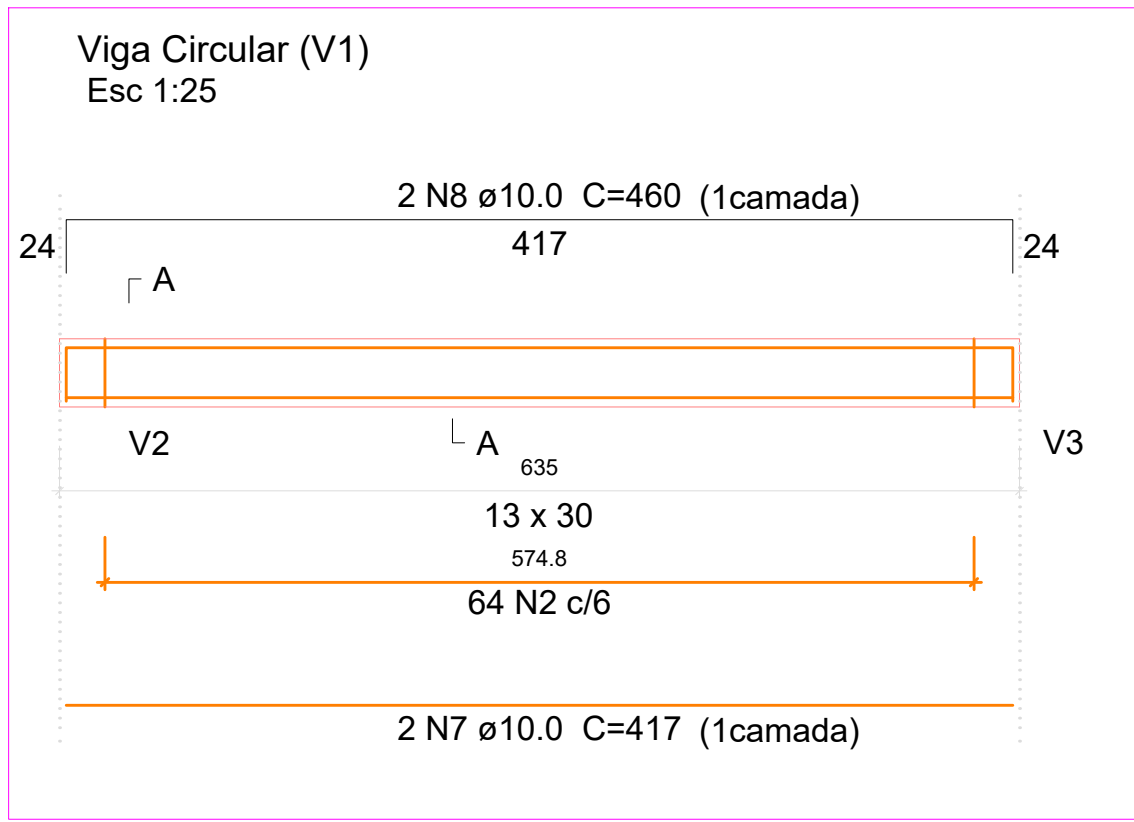

<b>OBRA:</b> PROJETO ESTRUTURAL		<b>ENGENHEIRO:</b> Israel F. Bostelmann / Wagner Serrer
<b>CLIENTE:</b> UNESPAR - CAMPUS UNIÃO DA VITÓRIA		<b>CREA:</b> PR: 179184/D - PR:177501/D
<b>ENDEREÇO:</b> Rua Otília S. Scheil S/N, Bairro: São Joaquim.		<b>DESENHISTA:</b> Israel F. Bostelmann / Wagner Serrer
<b>ESCALA:</b> Como indicado	<b>DATA:</b> 26/10/2020	<b>N° DA PRANCHA</b> 13 / 13

### ARMAÇÃO POSITIVA DAS LAJES

escala 1:50

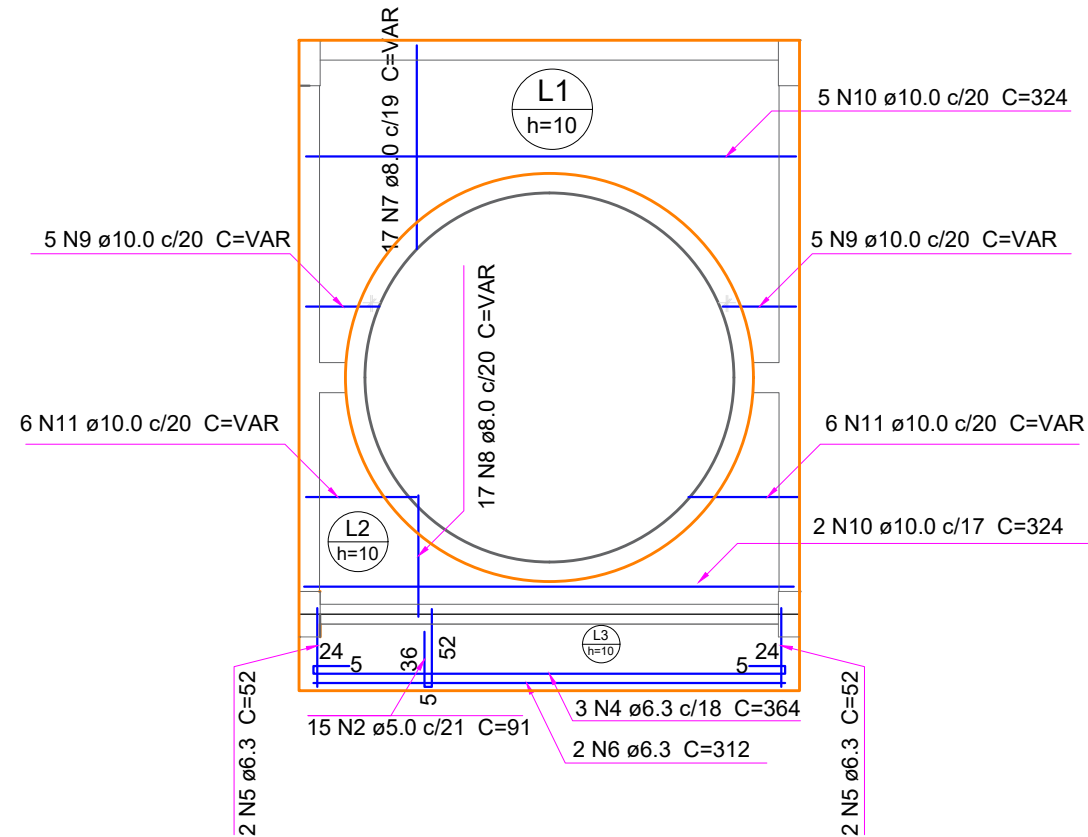

### ARMAÇÃO NEGATIVA DAS LAJES

escala 1:50

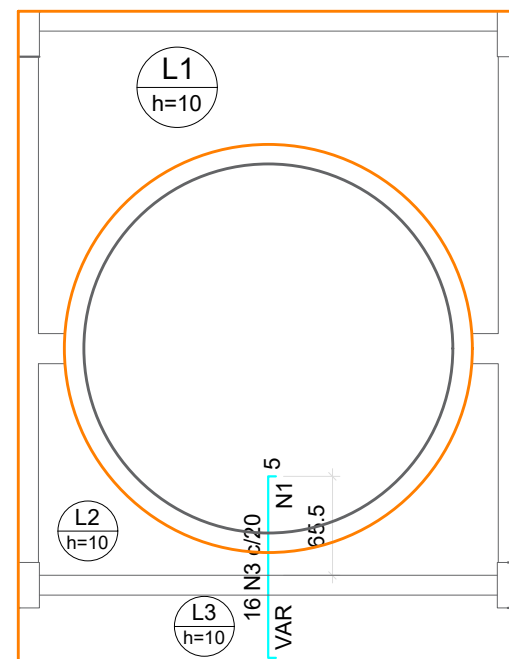

Armaduras de distribuição	
Armadura N3	Armadura de distribuição 6 N1 ø5.0 c/20 C=VAR

### DETALHE DA ARMADURA SUPERIOR DE CONTINUIDADE DA LAJE E MONTAGEM DA ARMADURA DE DISTRIBUIÇÃO

#### VISTA ISOMÉTRICA

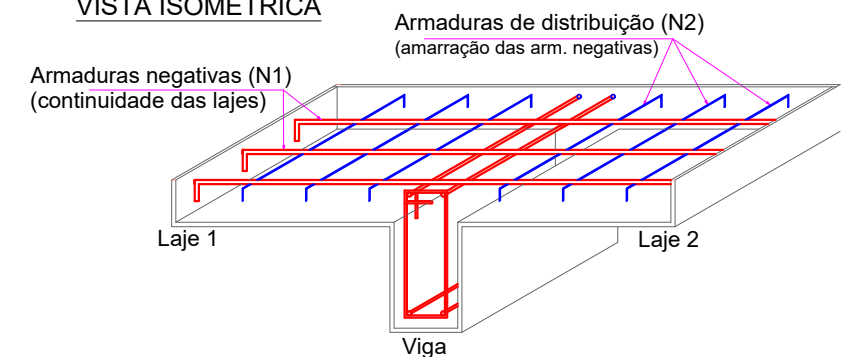

#### VISTA FRONTAL

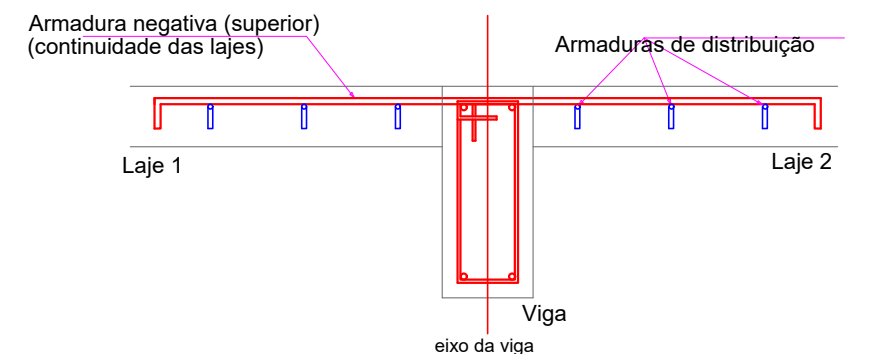

Feros de distribuição	
Ferro	Armadura de distribuição
	6 N2 øX.X c/xx

#### PLANTA BAIXA

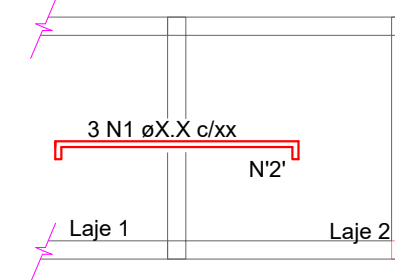

NOTA: A ARMADURA DE DISTRIBUIÇÃO DAS CONTINUIDADES DEVE SER ININTERRUPTA E COM TRASPASSE (CASO HAJA EMENDAS).

### Forma Lajes e Vigas

escala 1:50

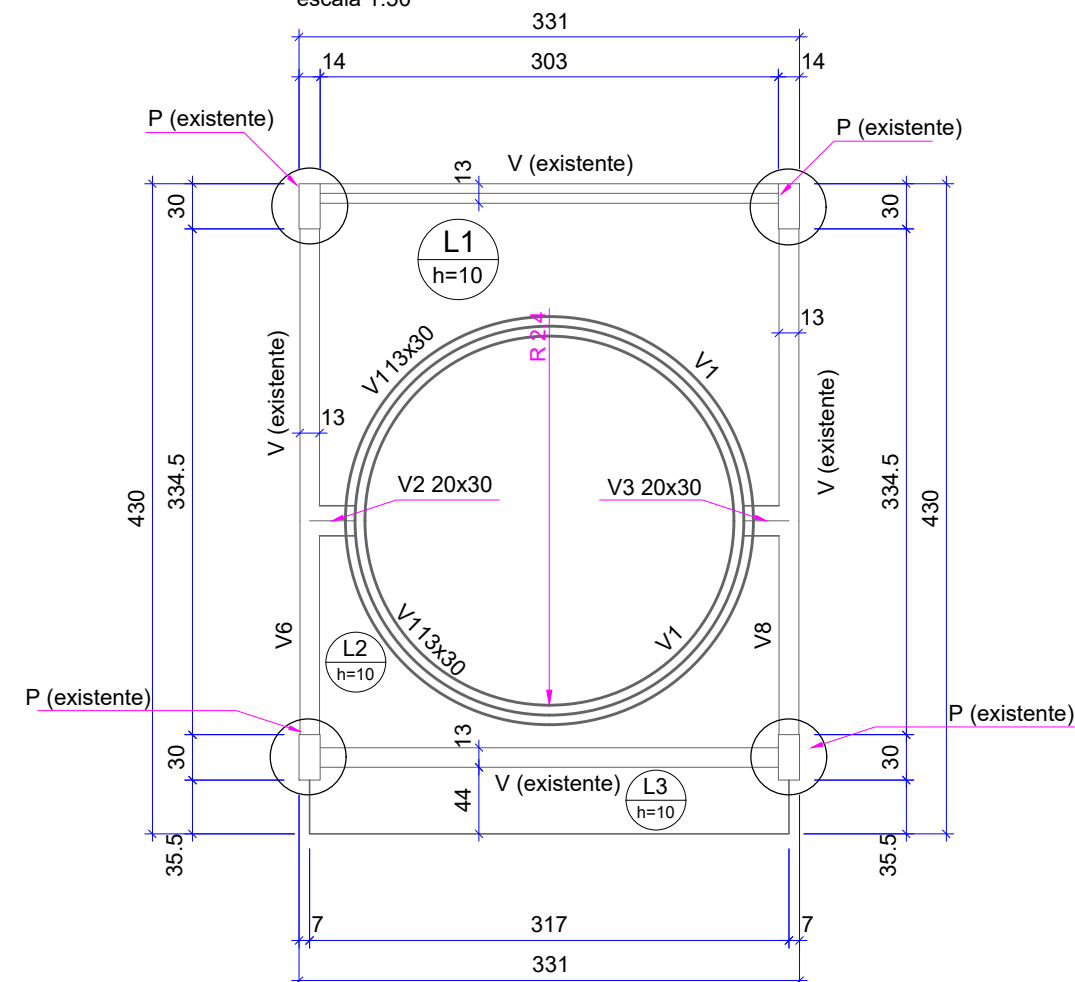

### DETALHE DA ARMADURA DE BORDO LIVRE DA LAJE

#### VISTA

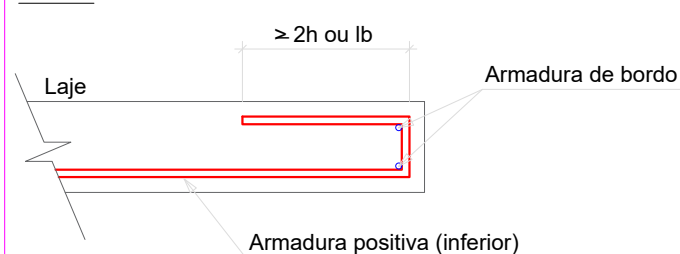

LAJES		
NOME	TIPO	ALTURA
L1	Maciça	10
L2	Maciça	10
L3	Maciça	10

Características dos materiais	
fck (kgf/cm²)	Ecs (kgf/cm²)
250	241500

Dimensão máxima do agregado = 19 mm



OBRA: **PROJETO ESTRUTURAL**

CLIENTE: **UNESPAR - CAMPUS UNIÃO DA VITÓRIA**

ENDEREÇO: **Rua Otília S. Scheil S/N, Bairro: São Joaquim.**

ESCALA: **Como indicado**

DATA: **26/10/2020**

ENGENHEIRO: **Israel F. Bostelmann / Wagner Serrer**

CREA: **PR: 179184/D - PR:177501/D**

DESENHISTA: **Israel F. Bostelmann / Wagner Serrer**

Nº DA PRANCHA **12 / 13**